

ATLAS

VOUS OUVRIR LE MONDE



Sommaire

Édito	1
Un développement exceptionnel de notre réseau en 2018	2
L'année en chiffres	4
Un modèle d'opérateur global	6
Viser l'exemplarité environnementale	8
Vision	10
Gouvernance	13

Europe

France	14
Portugal	16
Europe du Nord et du Sud-Est	30
	38



Amériques

États-Unis	52
Amérique centrale et Caraïbes	54
Amérique du Sud	62
	70



Asie

Japon	84
Cambodge	86
	94
Les concessions de VINCI Airports	102



Édito À l'occasion de l'édition 2018 de notre rapport d'activité, nous avons fait le choix de vous proposer un atlas : ouvrage symbole du voyage et de la découverte du monde, qui vous montrera l'ensemble des villes et des pays qui nous font confiance pour la gestion de leurs aéroports. En moins de vingt ans, VINCI Airports est devenu le premier opérateur aéroportuaire privé au monde. La raison du succès de notre modèle ? Notre capacité à délivrer les meilleurs standards internationaux, tout en nous adaptant pour répondre aux enjeux locaux dans chacune de nos implantations. Mais aussi notre engagement dans la durée auprès des territoires d'accueil et de leurs populations pour accompagner leur ouverture sur le monde et créer une valeur durable à leur profit. Douze escales vous attendent au fil de ces pages. Paré(e) au décollage ?

Un développement exceptionnel de notre réseau en 2018





Aéroports et pays ayant rejoint le réseau en 2018*

*Y compris Londres Gatwick, qui a fait l'objet d'un accord signé en décembre 2018 prévoyant le rachat par VINCI Airports de 50,01% de son capital. Reprise prévue au S2 2019.

SERBIE

5,6 millions
passagers



Belgrade

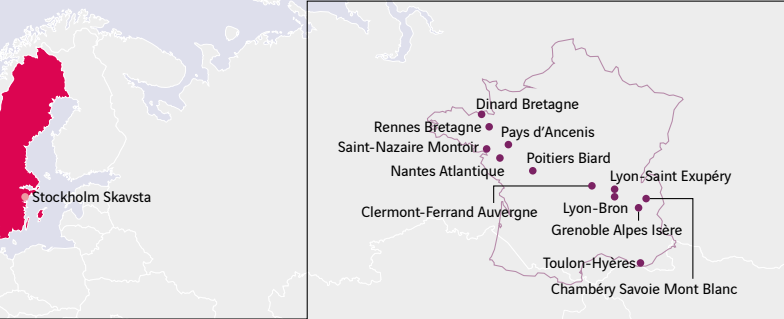

PORTUGAL

55,3 millions
passagers



Lisbonne



Porto



Faro



Funchal



Ponta Delgada



Horta



Porto Santo



Santa Maria



Flores



Beja

FRANCE

19,9 millions
passagers



Lyon-Saint Exupéry



Nantes Atlantique



Rennes Bretagne



Toulon-Hyères



Clermont-Ferrand Auvergne



Grenoble Alpes Isère



Chambéry Savoie Mont Blanc



Dinard Bretagne



Poitiers Biard



Saint-Nazaire Montoir



Lyon-Bron



Pays d'Ancenis



JAPON

48,3 millions
passagers



Kansai



Osaka Itami



Kobe



CAMBODGE

10,6 millions
passagers



Phnom Penh



Siem Reap



Sihanoukville

L'année en chiffres

VINCI Airports confirme son statut de premier opérateur aéroportuaire mondial. En étendant son réseau aux États-Unis, au Royaume-Uni, au Brésil, au Costa Rica, à la Serbie et à la Suède, nous avons porté en 2018 notre réseau à 46 aéroports dans douze pays et trois continents. Partenaire à long terme des pouvoirs publics, des parties prenantes locales et des compagnies aériennes, l'entreprise optimise de manière durable les opérations et les services dans les aéroports qui lui sont confiés pour en libérer le potentiel économique, tout en améliorant l'expérience passager.

DES RÉSULTATS SOLIDES

3,6 Md€
CA géré



1,6 Md€
CA consolidé

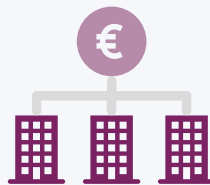

941 millions €
EBITDA



UN TRAFIC ET DES INVESTISSEMENTS EN CONSTANTE HAUSSE

6,8 %
Croissance du trafic
dans le réseau
VINCI Airports en 2018

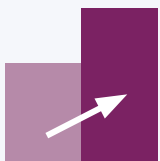

+ 4 Md€
Montant des travaux
prévus par VINCI Airports
au cours des cinq
prochaines années



150 000 m²
de surfaces
commerciales
dans le réseau



UNE PRÉSENCE ACCRUE DANS LE MONDE (CA géré par zone géographique)

52,4 %
Asie



40,4 %
Europe



7,2 %
Amériques





1^{er}

opérateur aéroportuaire
privé dans le monde



+ 240 millions

nombre de passagers en 2018*

*Y compris Londres Gatwick, qui a fait l'objet d'un accord signé en décembre 2018 prévoyant le rachat par VINCI Airports de 50,01 % de son capital. Reprise prévue au S2 2019.



12

pays

UN EMPLOYEUR ENGAGÉ

24 %
de salariés actionnaires
du groupe VINCI



37 %
de femmes chez
les managers



DES INFRASTRUCTURES VERTES

Panneaux photovoltaïques en autoconsommation

4,558 MW
Puissance installée

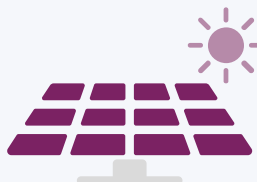

50 680 m²
en superficie (soit plus
de 5 terrains de foot)



UN OPÉRATEUR RESPONSABLE

35
aéroports récompensés
pour leur engagement
dans la réduction de leur
empreinte carbone



Baisse de nos émissions
de gaz à effet de serre
(kg équiv. CO₂/unité de trafic)

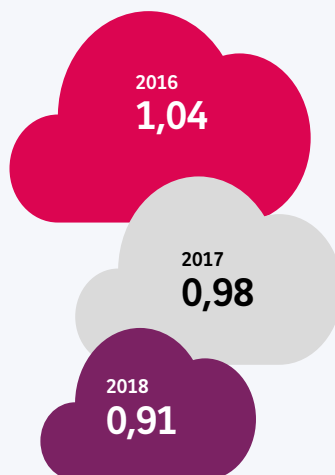

Baisse de consommation
d'énergie (Mj/unité de trafic)



Première stratégie
environnementale
intégrée sur un réseau
aéroportuaire

Un opérateur global maîtrisant l'ensemble de la chaîne de valeur

À la fois exploitant et maître d'ouvrage, VINCI Airports a développé un modèle économique qui rassemble toutes les expertises clés, en interne et en externe, pour concevoir, construire et exploiter des infrastructures aéroportuaires adaptées aux besoins des passagers actuels et futurs. Notre ambition ? Libérer le potentiel de croissance des aéroports qui nous sont confiés.



1

CONCEPTION ET MAÎTRISE D'OUVRAGE

L'un des moyens principaux qu'emploie VINCI Airports pour dynamiser la croissance et créer de la valeur pour les clients et les territoires consiste à investir à long terme dans les aéroports qui lui sont confiés. Le pilotage des investissements constitue un levier important dans la gestion des plateformes aéroportuaires. Grâce à nos capacités de prévision, nos outils et méthodes de planification de pointe, nous sommes capables d'anticiper, de prendre en compte et d'aborder les défis futurs, de façon

à livrer des chantiers répondant aux exigences les plus élevées, améliorant l'offre de services et les revenus. En tant qu'entreprise du groupe VINCI, nous bénéficions d'outils de planification avancés et de gestion du cycle de vie à la pointe de la technologie (à l'image du BIM, Building Information Modeling), afin de construire des scénarios d'investissements évolutifs. Ces outils clés, qui rassemblent les besoins de tous les acteurs, permettent de prioriser et de dimensionner les projets.

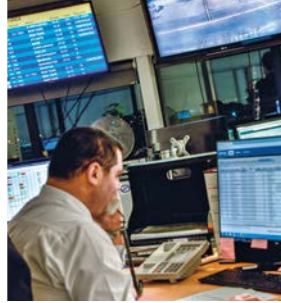

2

EXPLOITATION

L'autre facette de notre modèle consiste à faire croître le trafic de nos aéroports, à en développer les activités extra-aéronautiques et à améliorer l'expérience des voyageurs. Ainsi, le marketing aérien est l'une des clés de notre succès. Notre réseau international d'experts travaille en étroite collaboration avec plus de 250 compagnies aériennes partenaires pour identifier les nouvelles routes possibles et favoriser la croissance durable du trafic. La croissance supérieure à la moyenne du marché aérien dans de nombreux aéroports du réseau témoigne de cette expertise. Vente de biens aux voyageurs, offre de restauration mettant à l'honneur les produits locaux, location de voitures, gestion des parkings, etc. : les activités extra-aéronautiques sont déterminantes pour la viabilité économique des infrastructures. Notre modèle permet d'en libérer le potentiel de croissance par un travail avec des partenaires commerciaux pour affiner l'offre, tout en menant une

réflexion sur la reconfiguration des flux de passagers et l'optimisation des opérations. Objectif : que le développement des enseignes corresponde à une expérience de voyage améliorée et plus fluide pour les passagers. Cette même promesse anime notre politique de développement des services aux passagers. Pour nous, les aéroports sont des lieux de vie, dont les passagers sont la raison d'être. Cet état d'esprit « centré client » se retrouve dans tous les domaines d'activités de l'entreprise : de la rénovation des infrastructures pour fluidifier le parcours des passagers à la modernisation des mobiliers pour améliorer le confort et faciliter l'orientation, en passant par l'aménagement des espaces de loisirs et de commerces pour proposer aux passagers un parcours fluide. Pour répondre à ces objectifs et afin de nous différencier par une relation client irréprochable, nous misons fortement sur l'innovation et l'apport des outils digitaux.

Viser l'exemplarité environnementale

Précurseur dans son secteur, VINCI Airports a formalisé dès 2015 une politique ambitieuse en matière de responsabilité environnementale. Baptisé « AirPact », ce programme engage l'ensemble des aéroports de notre réseau, avec l'objectif d'instaurer des standards communs allant plus loin que le simple respect des réglementations disparates en vigueur dans chaque pays.

UNE STRATÉGIE CONSTRUITE PAR ET POUR LES AÉROPORTS

Même si le transport aérien dans son ensemble ne représente pas plus de 2% à 3% du total des émissions de CO₂ mondiales, nous sommes convaincus que le changement climatique est l'un des enjeux majeurs auquel notre secteur doit faire face de façon responsable. Il s'agit d'un enjeu global et c'est pourquoi notre programme AirPact vise à faire avancer la question environnementale dans chaque pays en générant un impact réel et positif sur nos infrastructures. Énergie, empreinte carbone, déchets, eau, pollutions, bruit et biodiversité : nos aéroports partagent des objectifs communs, qui leur

permettent de définir leurs priorités en fonction de leur contexte et d'évaluer précisément leurs performances. En 2018, cette politique s'est traduite par plusieurs avancées, comme la certification ISO 50001 de l'aéroport Lyon-Saint Exupéry pour son management de l'énergie, la construction de 4,558 MW de parcs photovoltaïques en autoconsommation en République dominicaine, la mise en service de la nouvelle station d'épuration de l'aéroport de Salvador, l'obtention de nouvelles accréditations ACA par des plateformes du réseau VINCI Airports en France (cf. page 79).

UN ENGAGEMENT QUI FAIT AVANCER TOUTE L'INDUSTRIE

Nous participons activement au programme international de réduction des empreintes carbone des aéroports : l'Airport Carbon Accreditation (ACA). Cette initiative a été lancée en 2009 par l'Airport Council International (ACI). Elle fournit aux acteurs de l'industrie un cadre et des outils communs pour réduire leurs émissions de gaz à effet de serre suivant 4 niveaux d'accréditation,

vérifiés par un organisme indépendant. Plus de 250 aéroports sont aujourd'hui engagés dans la démarche, dont l'intégralité des plateformes VINCI Airports, quelles que soient leur taille, leur localisation ou leur durée de concession. Lyon-Saint Exupéry compte parmi les 49 aéroports mondiaux à disposer de l'accréditation maximale ACA 3+, attestant de sa neutralité carbone.

4 OBJECTIFS COMMUNS À TOUS LES AÉROPORTS À L'HORIZON 2020

Obtention et maintien des Airport Carbon Accreditation



Certification ISO 14001

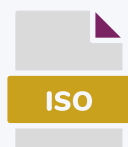

Réduction de l'intensité énergétique de 20% par rapport à 2013



Diagnostics biodiversité





Interview du président

Nicolas Notebaert,
Directeur général
de VINCI Concessions,
président de VINCI Airports



« Notre force tient à notre savoir-faire dans l'intégration d'équipes locales au sein d'une organisation très décentralisée, pourtant solidaire à l'intérieur d'un réseau international où les échanges sont permanents – entre le siège et les filiales, comme entre les filiales elles-mêmes. »

En 2018, VINCI Airports a franchi un nouveau cap, étendant son réseau à 46 aéroports dans 12 pays. Sur quels facteurs repose cette dynamique ?

Il est vrai que nous avons intégré à notre réseau de très belles destinations. Nous avons commencé l'année au Brésil, avant de nous poser à Belgrade en Serbie, puis à Kobe au Japon, suivi par les États-Unis, le Costa Rica, la Suède, et finalement le Royaume-Uni : un véritable tour du monde ! Je crois que toutes ces opérations de croissance ont deux points communs qui résument l'essence de notre stratégie : d'une part, les efforts que nous déployons pour détecter les meilleures opportunités sur le marché, et, d'autre part, notre capacité à convaincre nos parties prenantes de nous faire confiance, grâce à la pertinence désormais largement éprouvée de notre modèle de concessionnaire-exploitant. Année après année, projet après projet, à notre rythme, nous avons démontré que nous savions créer durablement de la valeur. De nos premières concessions jusqu'à nos plus récentes acquisitions, notre savoir-faire s'est révélé dans toutes les dimensions de la gestion aéroportuaire : anticiper et piloter des investissements d'envergure, développer le trafic, innover dans les services et les technologies – tout cela dans le seul but de satisfaire les attentes des compagnies aériennes, de leurs passagers, des autorités publiques et de tous les acteurs concernés par le bon fonctionnement d'un aéroport.

L'essor continu de VINCI Airports n'est donc pas l'objectif premier de notre stratégie, mais plutôt sa conséquence logique. En 2015, par exemple, nous avons réalisé une percée historique au Japon : trois ans après, les résultats probants obtenus ont été décisifs pour convaincre les autorités de nous concéder Kobe. Dans un contexte très différent, c'est la même histoire que raconte notre prise de participation majoritaire dans l'aéroport de Londres-Gatwick : notre partenaire Global Infrastructure Partners, qui gère cet actif exceptionnel depuis 2009, sait qu'il peut compter sur nous pour ouvrir un nouveau chapitre de son histoire, et que c'est au sein de notre réseau que pourra se réaliser au mieux son plein potentiel de développement. La même dynamique nous porte aujourd'hui dans toutes nos implantations nouvelles, y compris aux États-Unis. Sur ce dernier marché – le plus vaste au monde – où notre modèle de concession aéroportuaire est peu répandu, nous aurons là aussi à faire nos preuves. Mais cela symbolise la position forte acquise par VINCI Airports parmi les leaders du secteur, puisque nous y serons notamment en charge d'une partie de l'aéroport international d'Atlanta – le plus important au monde par son trafic.

Qu'est-ce qui fait la force du modèle VINCI Airports ?

Avant les enjeux techniques et financiers inhérents à la complexité de notre métier, ce sont les enjeux humains qui comptent. Et notre force, en la matière, tient à notre savoir-faire dans l'intégration d'équipes locales au sein d'une organisation

très décentralisée, pourtant solidaire à l'intérieur d'un réseau international où les échanges sont permanents – entre le siège et les filiales, comme entre les filiales elles-mêmes. Notre modèle est tel qu'il n'y a pas de rupture après une acquisition ou au démarrage d'une concession : nous nous appuyons sur l'expérience et les compétences des personnels locaux, auxquels nous apportons de nouvelles perspectives professionnelles, plus d'ouverture sur le monde, d'importants moyens de formation, de développement individuel et collectif, ainsi que toutes les ressources et expertises de VINCI Concessions et du groupe VINCI. J'ai la conviction que c'est à notre richesse humaine et à notre diversité culturelle forte que nous devons en premier la réussite de notre modèle : notre place dans le top 5 international des gestionnaires aéroportuaires, et cette position d'unique concessionnaire au monde auquel font confiance cinq des dix principales économies de la planète.

Dans un secteur aéronautique aux normes très exigeantes, de quelle façon cultivez-vous les spécificités de chaque implantation, notamment dans les pays où vous gérez des réseaux d'aéroports ?

Notre métier comporte ses figures imposées – le cahier des charges fixé par le propriétaire ou l'autorité régulatrice – mais aussi tout un « programme libre ». Au-delà de nos obligations, nous devons nous demander ce que nous pouvons apporter en plus à un territoire donné : quelle est notre valeur ajoutée par rapport à un autre gestionnaire ? Et notre réponse se résume par ce que nous appelons le « sense of place ». Si tous les aéroports partagent des traits communs, nos expériences sur trois continents nous ont appris que chaque situation est malgré tout unique, et que trop d'uniformité nuit à la performance. Il nous faut, par exemple, maîtriser les fondamentaux de la gestion des flux, mais aussi savoir les déployer à des échelles différentes, et dans des contextes différents : ce serait une erreur que d'aborder un aéroport régional de proximité comme Pays d'Ancenis avec les mêmes recettes qu'à l'aéroport international du Kansai au Japon, avec ses 29 millions de voyageurs annuels. De même, si toutes nos implantations partagent la même ambition, les mêmes exigences, nous évitons d'appliquer partout les mêmes pratiques dans notre fonctionnement interne : nous savons que les cultures et modes de travail ne sont pas les mêmes à Santiago, à Lyon ou à Phnom Penh. Mais le « sense of place » se ressent encore plus fortement dans nos activités extra-aéronautiques où, sur chaque plateforme, nous veillons à proposer une offre commerciale et de restauration qui mette en valeur le patrimoine et les produits locaux. Les aéroports ne sont pas des équipements comme les autres. Ils sont intimement liés à l'identité d'un territoire, qu'ils doivent incarner aux yeux des visiteurs, et promouvoir à l'extérieur en permettant à ses acteurs économiques et touristiques de rayonner bien au-delà de leurs frontières.

« Les aéroports sont intimement liés à l'identité d'un territoire, qu'ils doivent incarner aux yeux des visiteurs, et promouvoir à l'extérieur en permettant à ses acteurs économiques et touristiques de rayonner bien au-delà de leurs frontières. »

Nicolas Notebaert,
Directeur général
de VINCI Concessions,
président de VINCI Airports

Comment envisagez-vous l'évolution du transport aérien, et quel y sera, selon vous, le rôle des aéroports ?

Dans le monde ouvert qui est le nôtre, les besoins de mobilité ne cessent de croître, posant des défis cruciaux à tous les territoires. Le transport aérien constitue bien sûr une composante majeure de l'équation, en raison de son impact sur le développement économique, le rayonnement culturel et, dans certains cas, le prestige politique d'un pays. Pour cela, les perspectives du marché sont bonnes : le trafic aérien continuera d'augmenter dans les années à venir, à un rythme supérieur à celui de la croissance mondiale. Cela signifie que les aéroports devront être en mesure d'absorber cette croissance – et donc, d'anticiper encore plus qu'auparavant les besoins d'investissement, la montée en capacité d'infrastructures gigantesques ainsi que leur adaptation continue aux progrès technologiques (connectivité, services numériques, infrastructures intelligentes...), comme à l'évolution des attentes des passagers et des compagnies aériennes. Avec un défi supplémentaire : le développement aéroportuaire du XXI^e siècle ne pourra pas se faire au mépris des enjeux de durabilité. Les nouvelles cartes démographiques et géographiques imposent aux gestionnaires de travailler plus que jamais sur l'acceptabilité sociale de leurs activités et de leur croissance, particulièrement dans les grandes métropoles – actuelles et en devenir. Enfin, face aux périls que fait naître le changement climatique, nous devons redoubler d'effort pour garantir la résilience de nos infrastructures dans le temps, aussi bien que pour prendre notre juste part dans la réduction de l'empreinte carbone des activités humaines et la préservation de la biodiversité.

Dans cette perspective, quel cap fixez-vous à VINCI Airports ?

La croissance n'a jamais été une fin en soi pour nous. Le cas échéant, nous aurons bien sûr à cœur de saisir les opportunités qui se présenteront, ou de convaincre de nouveaux partenaires de la pertinence de notre modèle de concessionnaire-exploitant. Mais, depuis toujours, notre unique ambition est de tenir notre promesse aux parties prenantes qui nous font déjà confiance pour la gestion de leur aéroport. Le cap pour les années à venir est donc clair : remplir nos cahiers des charges, et poursuivre la mise en œuvre de notre modèle. Parmi d'autres acteurs, VINCI Airports reste avant tout au service des territoires, avec des solutions à leurs problématiques de mobilité complexes qui réclament investissements, compétences, technologies. Ainsi qu'une capacité éprouvée à se projeter loin autour du globe, et vers le futur. ■

« Les aéroports devront anticiper encore plus qu'auparavant les besoins d'investissement qu'exigent la montée en capacité des infrastructures ainsi que leur adaptation continue aux progrès technologiques. Avec un défi supplémentaire : le développement aéroportuaire du XXI^e siècle ne pourra pas se faire au mépris des enjeux de durabilité. »

Gouvernance

Intégrer et diffuser la culture d'entreprise au service de la croissance

Le comité de direction de VINCI Airports est composé de 10 membres qui œuvrent au quotidien pour développer un réseau aéroportuaire dynamique et performant.

**NICOLAS
NOTEBAERT**
Directeur général
de VINCI Concessions,
président de VINCI Airports

CÉDRIC LAURIER
Directeur technique

ANNE LE BOUR
Directrice
de la Communication
et de l'Innovation

**RÉMI MAUMON
DE LONGEVILLE**
Directeur Administratif
et Financier

PIERRE-YVES BIGOT
Directeur des Ressources
Humaines et du
Développement Durable



PIERRE-HUGUES SCHMIT
Directeur commercial
et marketing

BENOÎT TROCHU
Directeur
du développement

VALÉRIE VESQUE-JEANCARD
Directrice déléguée France,
Suède et Caraïbes

**THIERRY
LIGONNIÈRE**
Directeur délégué
Portugal et
Amérique du Sud

**EMMANUEL
MENANTEAU**
Directeur délégué Asie

VINCI Airports déploie ses activités au sein du groupe VINCI, acteur mondial des métiers des concessions et du contracting, employant près de 200 000 collaborateurs dans une centaine de pays. Nous sommes l'une des trois filiales de VINCI Concessions, un partenaire privé, d'utilité publique, qui accompagne ses clients-concédants dans la conception,

le financement, la maîtrise d'ouvrage, l'exploitation et la maintenance de leurs grandes infrastructures publiques. La mission de notre comité exécutif est de promouvoir des synergies internes et transversales pour intégrer et diffuser la culture du Groupe dans le monde entier et poursuivre une internationalisation au service de sa croissance.

Europe





France	16
Portugal	30
Europe du Nord et du Sud-Est	38





France

Implantations

	Passagers (en milliers)	Destinations	Compagnies	Cafés et restaurants	Retail / Duty Free
					
Lyon-Saint Exupéry et Lyon-Bron	11 050	128	44	14	19
Nantes Atlantique	6 199	107	26	5	4
Rennes Bretagne	857	27	10	2	-
Toulon-Hyères	570	17	6	2	2
Clermont-Ferrand Auvergne	431	11	6	3	2
Grenoble Alpes Isère	356	19	9	2	3
Chambéry Savoie Mont Blanc	205	10	3	1	2
Poitiers Biard	119	4	2	1	-
Dinard Bretagne	108	3	2	2	-
Saint-Nazaire Montoir	21	-	-	-	-
Pays d'Ancois	Aviation d'affaires	-	2	1	-

Focus 2018

DÉVELOPPEMENT

25.03.2018

Hop! Air France ouvre une liaison entre Toulon-Hyères et Paris-Charles de Gaulle, en France, avec deux vols quotidiens.

CONCEPTION ET MAÎTRISE D'OUVRAGE

19.06.2018

Mis en service progressivement depuis avril 2017, le terminal 1 de Lyon-Saint Exupéry ouvre aux voyageurs trois nouveaux espaces : une esplanade de 10 000 m², une gare routière centralisée et une salle de livraison bagages pour les vols long-courriers, avec un équipement spécifique hors format pour le traitement des charters ski en hiver.

BIODIVERSITÉ

05.07.2018

VINCI Airports rejoint le programme « Abeille, Sentinelle de l'environnement » de l'Union nationale de l'apiculture française (Unaf). Sept aéroports français accueillent des ruches et conduisent des actions de sensibilisation auprès des voyageurs et acteurs aéroportuaires sur les enjeux de la biodiversité.

DÉVELOPPEMENT

05.09.2018

easyJet installe sa 7^e base française à Nantes Atlantique, qui offrira 8 nouvelles destinations à compter du printemps 2019 : Bastia (Corse), Dubrovnik (Croatie), Tenerife (Canaries), Bilbao (Espagne), Copenhague (Danemark), Rome Fiumicino (Italie), Grenade (Espagne) et Marrakech (Maroc).

EMPLOI

17.12.2018

VINCI Airports lance une campagne digitale de promotion des métiers de l'aéroportuaire dans les aéroports de Grenoble Alpes Isère et Chambéry Savoie Mont Blanc, ciblant une population jeune et locale.



ENVIRONNEMENT

20.12.2018

Rennes et Dinard reçoivent la certification internationale ACA de niveau 2, attestant de la réduction effective de leur empreinte carbone (- 7 % d'émissions de CO₂ par rapport à leur moyenne des trois dernières années).

Dinard Bretagne (DNR)



Saint-Nazaire Montoir (SNR)



Nantes Atlantique (NTE)



Madrid



**Rennes
Bretagne
(RNS)**



**Pays
d'Ancenis
(LFFI)**



**Clermont-
Ferrand
Auvergne
(CFE)**



**Lyon-
Saint Exupéry
(LYS)**



**Chambéry
Savoie
Mont Blanc
(CMF)**



**Poitiers Biard
(PIS)**



**Lyon-Bron
(LYN)**



**Grenoble
Alpes Isère
(GNB)**



**Toulon-Hyères
(TLN)**



**Faire rayonner
la France en multipliant
les nouvelles routes**

Avec un total de 19,9 millions de passagers, en hausse de 9,4 % comparé à 2017, les 12 aéroports français de VINCI Airports ont connu une année 2018 record en termes de fréquentation. Ce développement du trafic - dans un pays où le marché aérien est considéré comme mature - résulte du travail partenarial avec les compagnies aériennes pour identifier de nouvelles opportunités d'ouvertures de ligne, et de la collaboration avec l'ensemble des acteurs économiques locaux pour garantir leur succès.



Nantes est le 4^e aéroport du réseau VINCI Airports à accueillir une base de la compagnie easyJet.

Lyon-Saint Exupéry termine l'année en franchissant le cap historique des 11 millions de passagers, avec pas moins de 26 ouvertures de ligne en 2018, et une hausse du trafic de 25% en trois ans. Clermont-Ferrand Auvergne signe son meilleur exercice des dix dernières années, avec un trafic en croissance de 8,7% et plus de 400 000 passagers accueillis. À l'ouest, la fréquentation de Rennes Bretagne bondit de 18,3% sur un an, tandis que Nantes passe pour la première fois la barre des 6 millions de passagers (+12,9% comparé à 2017).

Ces performances reflètent la capacité de VINCI Airports à travailler étroitement avec les compagnies aériennes au développement de leurs offres. C'est ce qui nous a valu la confiance renouvelée du groupe Air France, première compagnie au départ de Lyon-Saint Exupéry, qui a par ailleurs inauguré cette année de nombreux vols essentiels au développement économique des territoires, dont une liaison quotidienne de sa filiale Hop! entre Toulon-Hyères et Paris-Charles de Gaulle.

La coopération s'est aussi fortement renforcée avec easyJet, qui a fait de Nantes sa septième base française et le départ

de huit nouvelles destinations, tandis que Rennes Bretagne démontrait son agilité en adaptant son dispositif d'assistance aéroportuaire aux exigences de la compagnie *low cost*. En plus de ces clients historiques, VINCI Airports a su convaincre de nouvelles compagnies du potentiel de ses plateformes, à l'image de Swiss et Scandinavian Airlines qui ont inauguré à Toulon Hyères des vols, respectivement, vers Genève et Copenhague.

Enfin, au-delà des compagnies, c'est l'ensemble des acteurs locaux qui sont mobilisés au service du développement de la fréquentation. Sur plusieurs plateformes comme Lyon, Toulon et Clermont-Ferrand Auvergne, des comités de développement stratégique réunissent, aux côtés de VINCI Airports, les Chambres de commerce, les collectivités, les métropoles et leurs entités spécialisées dans le tourisme. Objectif? Conjuguer nos efforts et promouvoir les atouts de nos aéroports. Une collaboration qui s'étend jusqu'en bout de ligne, avec, par exemple, l'organisation d'un événement à l'occasion de l'ouverture de la liaison Toulon-Genève, qui a vu le tramway genevois pavoiser aux couleurs rouge et noir de la cité varoise.

Avec 64 ouvertures de lignes

en 2018, les 12 aéroports nationaux gérés en France illustrent la capacité de VINCI Airports à travailler en partenariat étroit avec les compagnies afin de développer leurs offres, attirant et fidélisant aussi bien des compagnies historiques – Air France, Lufthansa, British Airways... – que des transporteurs *low cost* comme easyJet, Ryanair ou Volotea.





Entretien

Pierre-Olivier Bandet, Directeur général adjoint Air France Hop!



« VINCI Airports est une entreprise reconnue et expérimentée que nous considérons comme un véritable partenaire. »

Quelle est la stratégie d'Air France sur le moyen-courrier et le point-à-point en France ?

La stratégie du groupe Air France est articulée autour de l'alimentation du hub de Roissy-Charles de Gaulle par des appareils de la famille A320 et des modules régionaux, et la desserte d'Orly en point-à-point et en correspondance intra-domestique. Nous opérons aussi depuis plus de trente ans à Lyon, un hub court-courrier très efficace, et exploitons des liaisons point-à-point province-province, dont de nombreuses au départ des aéroports VINCI Airports. Enfin notre compagnie *low cost* Transavia se développe de manière importante, essentiellement vers l'Europe du Sud et le bassin méditerranéen, au départ d'Orly, de Lyon et de Nantes.

En quoi le rapport qualité/prix des services aéroportuaires et de l'expérience au sol des voyageurs est-elle un facteur dans vos décisions d'ouverture de lignes ?

Les critères entrant dans la décision d'ouverture de lignes sont essentiellement les potentiels de trafic, de recettes et la rentabilité. Les coûts sont donc aussi un élément important dans nos évaluations économiques. Tout aussi importante est la qualité du service rendu : le parcours sol du client fait partie intégrante de son voyage; son expérience doit être positive!

Comment travaillez-vous avec les aéroports afin de développer le trafic des destinations que vous desservez ?

En amont, nous échangeons des données sur les potentiels de trafic. Nous apprécions quand les aéroports disposent d'études qui viennent compléter nos données (zone de chalandise, surtout dans le cas d'une concurrence intermodale, tissu d'entreprises locales...). Au lancement de la ligne, nous devons travailler ensemble à sa notoriété, son rayonnement, à travers notamment des fonds marketing, des relais auprès des CCI et des réseaux d'entreprises.

Et plus généralement, qu'attendez-vous d'un opérateur aéroportuaire global comme VINCI Airports ?

VINCI Airports est une entreprise reconnue et expérimentée que nous considérons comme un véritable partenaire. Une relation partenariale est basée sur des principes de transparence, de confiance et de co-construction. Ainsi un échange permanent sur les tendances et potentiels de marchés, des propositions commerciales pertinentes et adaptées sur une ouverture de ligne, une mobilisation immédiate dès le début de la commercialisation jusqu'au retour d'expérience partagé, des résultats conformes ou au-delà des attentes sont les clés du succès. Sur tous ces points, je considère que notre relation s'est particulièrement bien développée ces dernières années. ■

En chiffres

Trafic en forte croissance dans tous les aéroports nationaux

+ 18,3 %

Rennes
Bretagne



+ 13,1 %

Toulon
Hyères



+ 12,9 %

Nantes
Atlantique



+ 9,9 %

Chambéry Savoie
Mont Blanc



+ 9,4 %

National

**20
millions**
de passagers



+ 8,7 %

Clermont-Ferrand
Auvergne

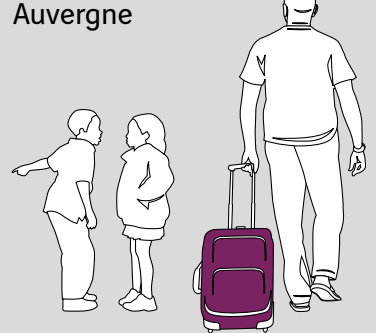

+ 7,4 %

Aéroports
de Lyon
(Lyon-Saint
Exupéry et
Lyon-Bron)



+ 2,8 %

Grenoble
Alpes Isère



+ 1,8 %

Poitiers
Biard



**Dans un
de nos centres
d'excellence
de l'innovation
aéroportuaire**

VINCI Airports s'est doté
d'une stratégie globale visant
à innover dans trois
domaines : les infrastructures

intelligentes, l'expérience du passager et,
à l'intersection de ces deux axes, la gestion
des flux. Grâce à notre organisation
en réseau, nous pouvons expérimenter
des solutions innovantes sur le terrain,
et vérifier leur pertinence avant un éventuel
déploiement dans tous nos aéroports.

Les initiatives se multiplient dans l'ensemble
de notre réseau, à l'image des innovations
déployées à l'aéroport Lyon-Saint Exupéry.

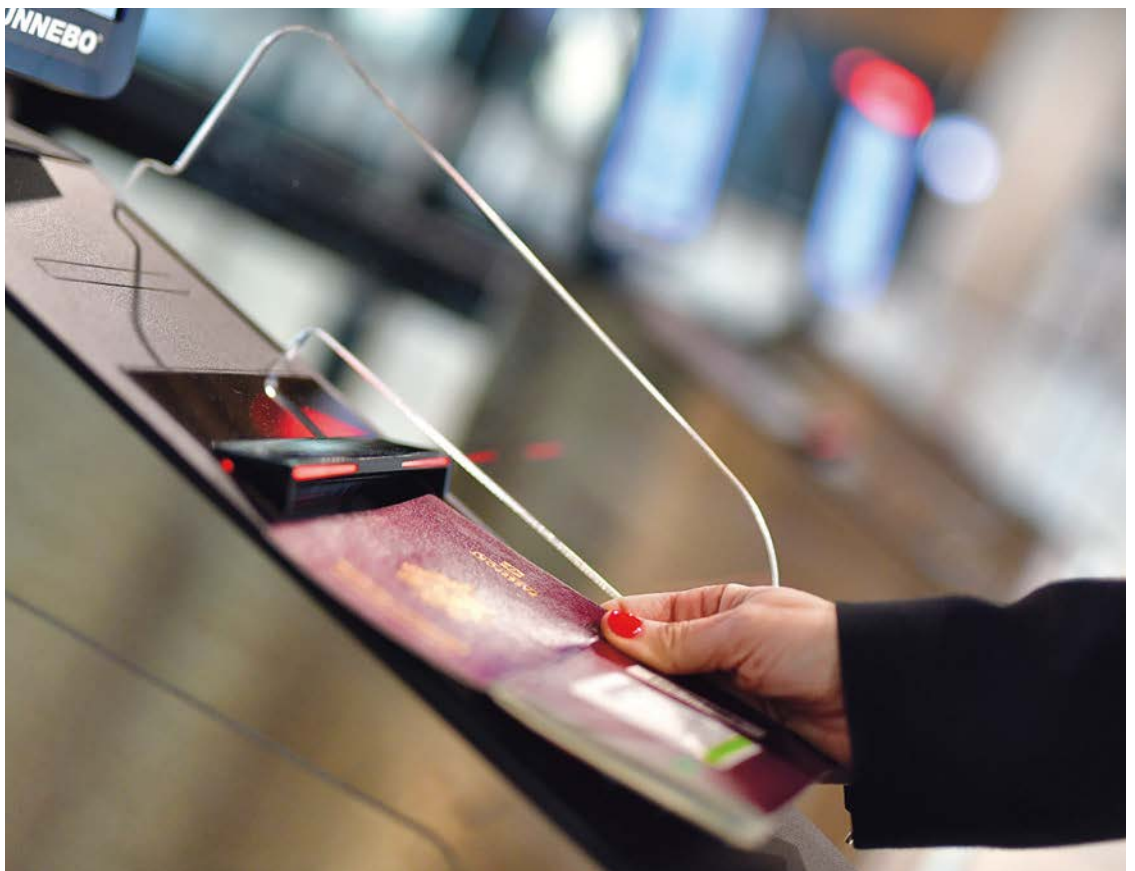

À Lyon, le nouveau système PARAFE divise par cinq la durée des contrôles aux frontières.

Première plateforme de VINCI Airports en France par le nombre de passagers accueillis chaque année, Lyon-Saint Exupéry témoigne de l'importance que nous accordons à l'innovation. Fin 2017, l'aéroport lyonnais a, par exemple, expérimenté un système de robots voitureurs en partenariat avec Stanley Robotics. Cette première mondiale apporte un gain de temps et de confort aux voyageurs, tout en permettant le stationnement de 50% de véhicules en plus dans le parking, grâce à la capacité des robots de garer les véhicules de façon dense et sans dommage. Pratique, sur une plateforme dont le trafic ne cesse de progresser !

En matière d'infrastructures responsables, en février 2018, Lyon-Saint Exupéry a mis en service des navettes roulant exclusivement au biogaz, avant de déployer, en juin, le dispositif de vélos en libre-service Green On, accessible aux 2 700 salariés des 25 sociétés adhérentes au Plan de déplacement inter-entreprises (PDIE) de l'aéroport.

Par ailleurs, après avoir lancé son chatbot sur Facebook Messenger pour renseigner instantanément les voyageurs,

Lyon-Saint Exupéry propose depuis juillet 2018 l'application Eelway : grâce à elle, les voyageurs atterrissant au terminal 2 peuvent quitter l'aéroport sans attendre leurs bagages. Ceux-ci sont directement récupérés sur le tapis par la start-up Eelway et sont ensuite livrés à l'heure, à l'adresse choisie.

En décembre 2018, dans le domaine de la gestion et de la fluidification des flux de voyageurs, une innovation majeure a été déployée à Lyon au sein du terminal 1 : des portiques de contrôle aux frontières dotés d'une technologie avancée de reconnaissance faciale. Plus performante que la reconnaissance digitale, cette technique de pointe accélère la lecture des passeports biométriques, divise par cinq la durée des contrôles, et permet d'augmenter à 32 le nombre de nationalités éligibles au passage automatisé rapide aux frontières extérieures (PARAFE).

Enfin, en 2019, Lyon-Saint Exupéry deviendra l'un des centres d'excellence du programme d'innovation de VINCI Airports, afin de partager son expertise, ses compétences et ses services avec l'ensemble de notre réseau aéroportuaire.

Une première mondiale à l'aéroport de Lyon

avec l'expérimentation de robots voituriers sur le parking longue-durée P5, en partenariat avec la start-up Stanley Robotics. Cette innovation s'inscrit dans le cadre de la stratégie de VINCI Airports visant à tirer parti de ressources internes comme externes pour améliorer l'expérience des voyageurs.





Entretien

Stéphane Evanno, co-fondateur et Directeur général de Stanley Robotics



« Nos interlocuteurs chez VINCI Airports ont su composer avec la nature première d'une innovation forte : le fait que tout ne soit pas connu dès le début. »

D'où vient l'idée du robot voiturier ?

Elle est venue de Clément, le co-fondateur et CEO de Stanley Robotics. Il a vu un jour une personne déplacer à la main une voiture avec un car mover : un engin qui permet de déplacer un véhicule en soulevant deux de ses roues. Étant chercheur dans le domaine des véhicules sans conducteur – et passionné de robotique – il s'est naturellement mis à imaginer comment rendre un tel engin autonome.

Qu'est-ce qui motive cette collaboration entre VINCI Airports et Stanley Robotics ?

Dès le début de notre entreprise, nous avons mis un accent très fort sur l'expérience utilisateur. Nous sommes certes des passionnés de robotique mobile, mais avant tout pour la mettre au service des gens. Et nous avons trouvé la même attention chez VINCI Airports. Les parkings d'aéroports sont souvent très grands, et il est bon d'œuvrer continuellement à faciliter l'accès des passagers pour que le reste du voyage en soit simplifié. Notre slogan à l'époque était ainsi de faire « disparaître l'expérience de parking ».

Bien entendu, pour nous et pour l'aéroport de Lyon, il fallait aussi que l'équation économique fonctionne : c'est ce qui est rendu possible par la capacité de nos robots à stocker 50% de voitures en plus dans un même espace. Enfin, nos interlocuteurs chez VINCI Airports ont su composer avec la nature première d'une forte innovation : le fait que tout ne soit pas connu dès le début. Il faut savoir appréhender chaque étape avec confiance et travail, pour que l'innovation soit un succès.

En quoi consiste l'expérimentation que vous conduisez à Lyon ?

Elle a été lancée en mai 2018 auprès de la clientèle du parking longue durée P5, et elle grandit depuis par phases. Fin mars 2019, nous prévoyons d'avoir 500 places gérées automatiquement, et plusieurs milliers par la suite. Le principe est simple : les utilisateurs laissent leur voiture dans des boxes très adaptés, toujours disponibles près de l'arrêt navette, et nos robots font le reste. Ainsi, plus de stress ni de temps perdu à chercher une place. Au retour du client, le véhicule l'attend déjà dans un box. C'est simple et magique !

Comment voyez-vous la suite de votre collaboration avec VINCI Airports ?

Croître ensemble à Lyon, lancer Gatwick avec succès dès l'été 2019, et offrir un service exceptionnel à un nombre toujours plus grand de visiteurs dans les multiples aéroports du réseau VINCI Airports ! ■

En chiffres

L'innovation au service de l'expérience passager



25

secondes : le temps pour passer les contrôles frontière avec les nouveaux sas à reconnaissance faciale

263 840

réservations de places de parking en ligne en 2018

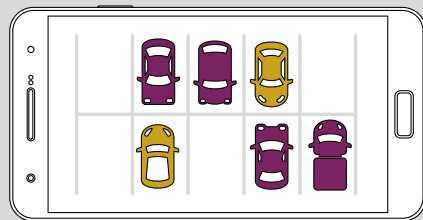

1 000

clients ont déjà fait garer leur voiture par le robot voiturier

92 %

d'utilisateurs satisfaits

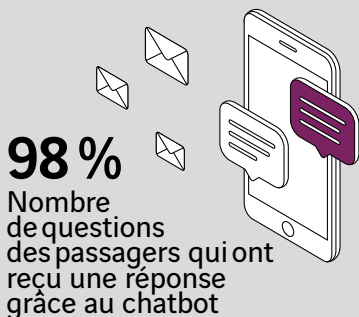
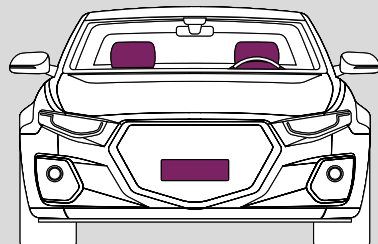

98 %

Nombre de questions des passagers qui ont reçu une réponse grâce au chatbot

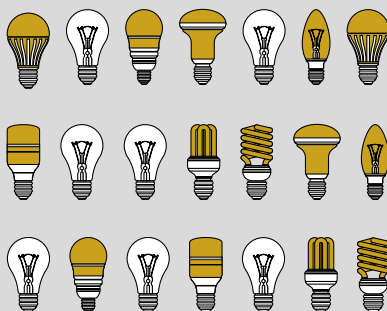





14

projets innovants testés ou déployés à Lyon en 2018

Portugal

Implantations

	Passagers (en milliers)	Destinations	Compagnies	Cafés et restaurants	Retail / Duty Free
					
Lisbonne	29 032	132	57	47	84
Porto	11 939	79	30	21	35
Faro	8 686	75	29	20	20
Funchal	3 181	54	27	10	28
Ponta Delgada	1 905	25	8	5	17
Horta	247	5	2	1	2
Porto Santo	165	2	3	2	2
Santa Maria	98	2	2	1	4
Flores	69	4	1	-	-
Beja	5	-	-	-	-

Focus 2018



DÉVELOPPEMENT 25.10.2018

Delta Air Lines inaugure une nouvelle liaison estivale entre New York JFK et l'aéroport de Ponta Delgada, aux Açores.



INNOVATION 05.11.2018

Pour la troisième année consécutive, VINCI Airports et l'aéroport de Lisbonne sont partenaires du Web Summit, considéré comme l'un des plus grands événements technologiques au monde.

QUALITÉ 07.03.2018

L'aéroport Francisco Sá Carneiro, à Porto, est élu deuxième meilleur aéroport de la région Europe par l'ACI (Airport Council International).



DÉVELOPPEMENT 09.10.2018

Scandinavian Airlines annonce l'ouverture, à partir de la saison 2019, de deux nouvelles lignes régulières depuis Faro vers Aarhus, au Danemark, et vers Göteborg, en Suède.

Flores (FLW)



Ponta Delgada (PDL)



Funchal (FNC)



**Horta
(HOR)**



**Porto
(OPO)**



**Lisbonne
(LIS)**



**Beja
(BYJ)**



Lisbonne



**Faro
(FAO)**



**Santa Maria
(SMA)**

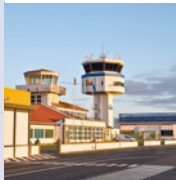

**Porto Santo
(PXO)**



Séville

**Les aéroports
au service
de la renaissance
portugaise**

Le 8 janvier 2019,
VINCI Airports et
le gouvernement portugais
ont signé un accord décisif

en vue de l'augmentation de la capacité aéroportuaire à Lisbonne. Ce projet illustre le rôle proactif que doit jouer le concessionnaire dans la vision de VINCI Airports : au-delà du simple respect du cahier des charges, nous voulons être une force de proposition, pour anticiper l'évolution de l'infrastructure et du territoire pendant toute la durée de la concession, et ajuster en conséquence notre gestion et nos projets.



Depuis le démarrage de la concession en 2012, le trafic de l'aéroport de Lisbonne est passé de 15 à près de 30 millions de passagers annuels.

Un peu plus de cinq ans après l'acquisition de la société ANA – Aeroportos de Portugal, nous avons tenu notre engagement de contribuer au développement de l'économie portugaise en augmentant le trafic, et d'investir dans les infrastructures pour soutenir sa croissance. Le trafic généré par les 10 aéroports en concession a presque doublé, passant de 30 millions de passagers en 2012 à plus de 55 millions en 2018. Contrepartie de cette performance ? L'aéroport Humberto Delgado de Lisbonne, principale plateforme du réseau portugais, est désormais proche de ses capacités maximales. Cela en dépit des nombreuses améliorations déjà apportées, qui ont permis d'absorber un doublement du trafic sur la période – passant, avec quinze ans d'avance sur nos prévisions initiales, de 15 millions de passagers en 2012 à près de 30 millions en 2018.

VINCI Airports a su s'adapter à cette accélération grâce à la maîtrise des fondamentaux de la concession : c'est la nature même de notre métier que d'intégrer ce type de risque dans un projet de développement à long terme, et de savoir

réagir. C'est pourquoi, nous avons proposé au gouvernement portugais, dès 2017, une solution optimale pour doubler la capacité aéroportuaire de la région de Lisbonne. Fruit de deux années de travail avec les autorités portugaises, l'accord du 8 janvier 2019 fixe le cadre technique, opérationnel et financier du projet. Il servira de référence à un avenant au contrat de concession, dont la signature devrait intervenir courant 2019, une fois les autorisations environnementales obtenues.

La solution mise au point par VINCI Airports prévoit un système d'infrastructure aéroportuaire autour de deux sites desservant Lisbonne et sa région. Le hub de l'aéroport Humberto Delgado se verra renforcé par la création de nouveaux postes de contact et par la réduction des temps de correspondance. De son côté, à partir de 2022, le futur aéroport de Montijo se concentrera sur les liaisons point à point, opérées à partir d'un terminal nouvelle génération avec une offre flexible, compétitive et durable. Ce nouvel ensemble aéroportuaire sera en mesure d'absorber la croissance du trafic jusqu'à la fin de la concession d'ANA, dont l'échéance en 2062 reste inchangée.

Doubler les capacités de Lisbonne

VINCI Airports
et le gouvernement
portugais ont signé
un accord pour l'extension
de l'aéroport de Lisbonne
et l'ouverture d'un nouvel
aéroport civil à Montijo
(à 25 km du centre-ville),
grâce à un programme
d'investissement de
1,15 milliard d'euros
jusqu'en 2028, entièrement
financé sur fonds privés.





Entretien

Ana Mendes Godinho, Secrétaire d'Etat au Tourisme du Portugal



« L'infrastructure aéroportuaire est vitale pour notre stratégie »

Quels sont les objectifs des pouvoirs publics en matière de tourisme au Portugal ?

Le tourisme a un important rôle moteur dans l'économie portugaise. Il représente 19% des exportations totales du pays et 53 % de ses exportations de service. En 2017, il s'élevait à 13,7% du PIB.

Nous avons une vision de long terme en la matière. En 2017, nous avons approuvé la Stratégie Tourisme 2027, programme décennal qui définit ainsi nos priorités en matière touristique : doubler les recettes du tourisme, attirer des touristes tout au long de l'année et s'adjuger de nouveaux marchés ; augmenter de 50 % le nombre d'actifs qualifiés dans le secteur touristique et se servir du tourisme pour attirer investisseurs, étudiants et nouveaux habitants.

Cette démarche porte ses fruits. Au cours des trois dernières années, les recettes du tourisme ont progressé de 45%, le retour sur investissement des entreprises du secteur est passé de 2% à 13%, le tourisme représente 19% des exportations portugaises et le Portugal fait désormais partie du nec plus ultra des destinations touristiques.

Comment l'infrastructure aéroportuaire contribue-t-elle à ces objectifs ?

L'infrastructure est vitale pour notre stratégie. La diversification de nos marchés est tributaire de l'ouverture et de l'exploitation de nouvelles liaisons reliant nos marchés cibles au Portugal. Nous avons obtenu l'ouverture et le développement de l'activité de plus de 500 nouvelles liaisons

depuis 2015 et avons vu des marchés comme les États-Unis, le Canada, la Chine ou la Russie doubler de taille en conséquence directe de cette politique.

Que vous inspire l'explosion de la fréquentation des aéroports portugais ces dernières années ?

Plus personne aujourd'hui ne peut faire l'impasse sur le Portugal. Nous avons été élus première destination au monde pour la seconde année consécutive et nous avons reçu 4 200 prix internationaux en 2018. Il y a 500 ans, le Portugal découvrait le monde par la mer, aujourd'hui c'est le Portugal qui est découvert par les airs...

La densité des dessertes aériennes a eu un rôle déterminant dans cette redécouverte, qu'alimente aujourd'hui un intense bouche à oreille, faisant connaître cette destination d'exception, à la fois authentique et sophistiquée.

Parallèlement, nos actions de promotion ont été efficaces, mettant en lumière la variété du pays auprès de nos marchés et segments cibles.

La coopération étroite entre les acteurs chargés de promouvoir le tourisme et les équipes de développement de liaisons nouvelles d'ANA a-t-elle contribué à ces résultats ?

Il existe une coopération très étroite entre les acteurs chargés de promouvoir le tourisme et ANA, qui permet l'alignement et la cohérence de nos initiatives pour ouvrir des liaisons que nous identifions ensemble comme prioritaires et pour en développer l'activité.

Dans quelle mesure VINCI Airports accompagne-t-il, selon vous, de manière efficace l'essor du tourisme et le développement économique du Portugal ?

Il est très important pour nous d'avoir des aéroports et des liaisons compétitifs. Disposer de liaisons aériennes vers des marchés qui sont pour nous prioritaires, c'est ipso facto avoir plus de tourisme et d'échanges commerciaux avec ces marchés. Il est donc essentiel de disposer d'une infrastructure efficace et de liaisons compétitives. Le Portugal est un hub au carrefour des continents, ce qui est un avantage concurrentiel déterminant que nous promovons de plus en plus de concert. ■

En chiffres

Un projet d'envergure pour le ciel lisboète

Aujourd'hui

Humberto Delgado

40

mouvements d'avions
par heure

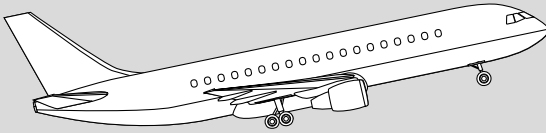

Demain

Humberto Delgado + Montijo

48 + 24

mouvements d'avions par heure



Capacité à terme :

65 millions

de passagers

1,3 Md€

investis d'ici à 2028

650 M€

pour l'extension du hub
à Humberto Delgado

180 000 m²

de terminal
supplémentaires

500 M€

pour la construction
d'une plateforme
point à point
à Montijo

90 000 m²

de surface pour
le futur terminal

150 M€

consacrés au
dédommagement
de l'armée de l'air
portugaise et au
financement de
travaux d'accès
aux deux aéroports

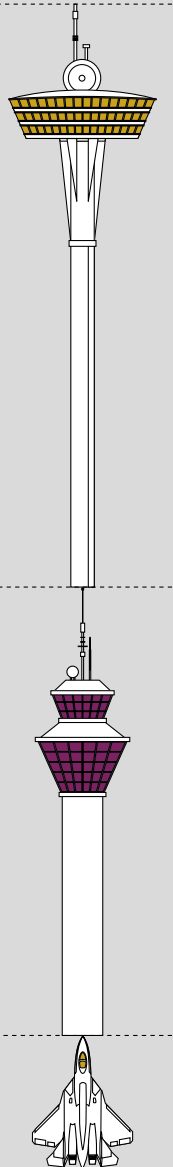

Europe du Nord et du Sud-Est

Implantations

	Passagers (en milliers)	Destinations	Compagnies	Cafés et restaurants	Retail / Duty Free
					
Royaume-Uni					
Londres Gatwick	46 075	226	53	48	111
Belfast International	6 286	60	12	9	11
Serbie					
Belgrade	5 641	62	25	12	18
Suède					
Stockholm Skavsta	2 195	48	3	2	3

Belfast International (BFS)



Focus 2018



CONCESSION

22.03.2018

VINCI Airports signe un contrat de concession de vingt-cinq ans pour l'aéroport Nikola Tesla à Belgrade (Serbie).

ACQUISITION

29.08.2018

VINCI Airports finalise l'acquisition des aéroports de Belfast (Royaume-Uni) et de Stockholm Skavsta (Suède), dans le cadre du rachat des aéroports détenus par Airports Worldwide.

DÉVELOPPEMENT

01.11.2018

Après Prague (République tchèque) et Poznan (Pologne) en septembre, Ryanair ouvre quatre nouvelles liaisons depuis Stockholm Skavsta : Kiev (Ukraine), Édimbourg (Royaume-Uni), Banja Luka (Bosnie) et Marrakech (Maroc).



ACQUISITION

27.12.2018

VINCI Airports signe un accord pour prendre le contrôle de l'aéroport de Londres-Gatwick.

Dublin

**Stockholm
Skavsta
(NYO)**



**Londres
Gatwick
(LGW)**



**Belgrade
(BEG)**

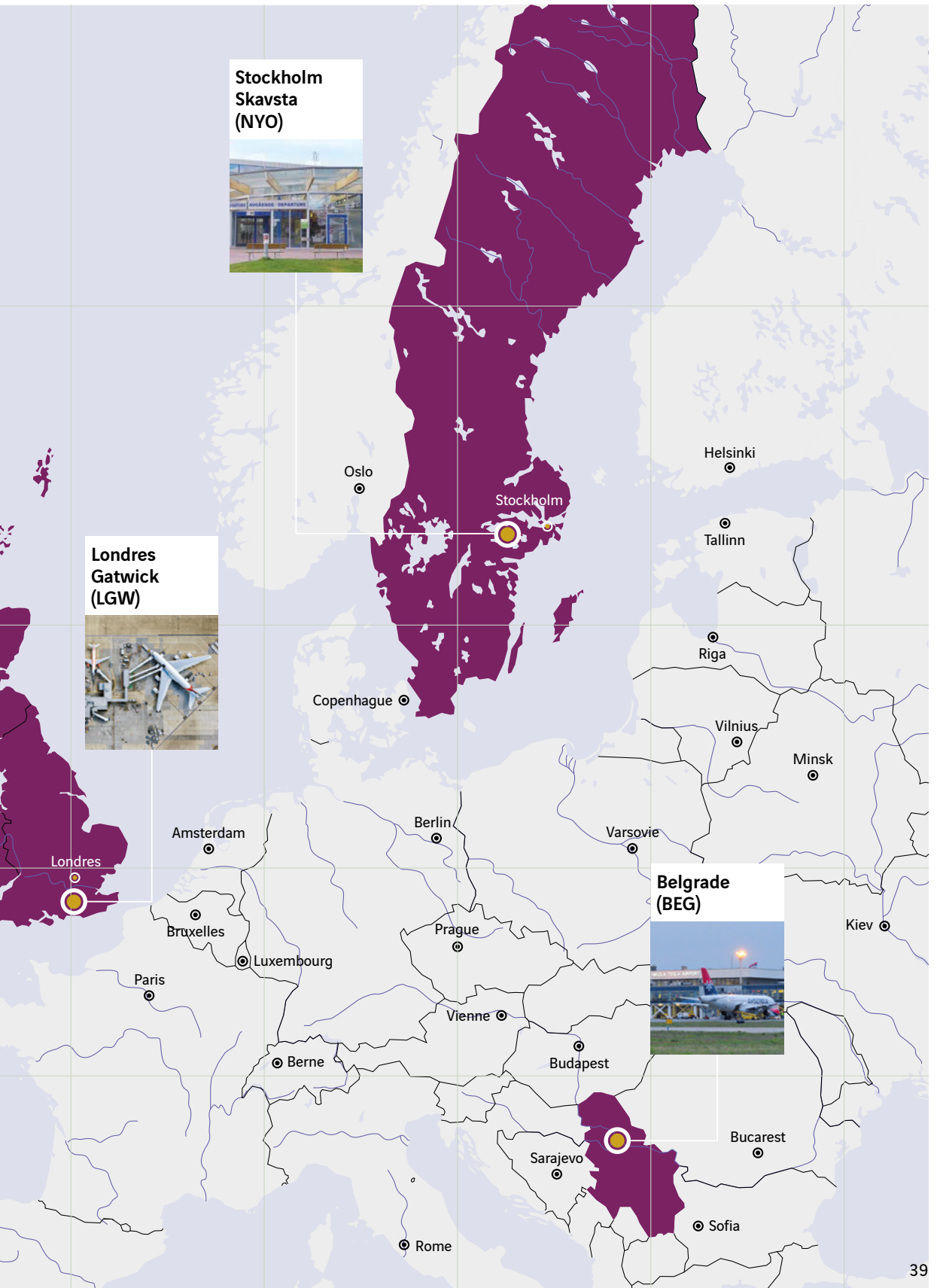
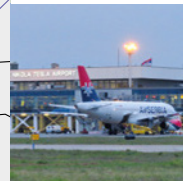

**Une arrivée
stratégique
dans le ciel
britannique**

Deux métropoles
emblématiques du paysage
aéroportuaire européen
ont rejoint notre réseau en

2018 : Belfast et Londres. Grâce à ces opérations en pleine propriété, VINCI Airports s'engage à très long terme au Royaume-Uni – un pays stratégique à la fois par son rayonnement économique et touristique mondial, et par la maturité de son marché aéroportuaire. À elle seule, l'agglomération londonienne accueille chaque année 170 millions de voyageurs dans ses trois aéroports, dont près du tiers au sein de Gatwick. L'acquisition, annoncée fin 2018, devrait être finalisée au premier semestre 2019.



L'aéroport international de Belfast a rejoint le réseau VINCI Airports au printemps 2018.

Le Royaume-Uni est et restera l'une des principales destinations touristiques et d'affaires de la planète. C'est cette vision à long terme qui a motivé notre investissement dans deux actifs de grande qualité pour renforcer le leadership de notre réseau aéroportuaire mondial. Au printemps 2018, VINCI Airports est devenu propriétaire de 100% des parts de l'aéroport international de Belfast – première plateforme d'Irlande du Nord et le deuxième aéroport de l'île après Dublin. L'ex-Aldergrove dessert les principales villes d'Europe ainsi que de nombreuses destinations en Amérique du Nord. Sa fréquentation a augmenté de plus de 50% depuis l'an 2000 pour franchir la barre des 6 millions de voyageurs en 2018.

Mais l'opération majeure de l'année est intervenue lors des tout derniers jours du mois de décembre. Avec la signature d'un accord portant sur le rachat de 50,01% des parts de l'aéroport de Londres-Gatwick, VINCI Airports a pris pied sur le premier marché aéroportuaire mondial. Les opportunités de rachat d'un aéroport de cette qualité et de cette envergure sont extrêmement rares : Gatwick accueille plus de 45 millions

de voyageurs chaque année. Cette acquisition est l'occasion d'intégrer à notre réseau les expertises et l'expérience d'une équipe aux commandes de la piste unique la plus fréquentée du monde, qui n'a pas cessé d'innover ces dernières années dans tous les secteurs, pour poursuivre son développement en dépit d'un environnement contraint. De même, Gatwick pourra s'appuyer sur les expertises de VINCI Airports dans le développement des activités aéroportuaires, alors que l'aéroport présente de nombreuses opportunités pour renforcer son offre commerciale aux passagers.

Enfin, la plateforme possède un potentiel de croissance important. En effet, le plan stratégique imaginé par l'équipe de direction de Gatwick, désormais soutenue par VINCI Airports, envisage une nouvelle approche de l'exploitation permettant à terme d'exploiter plus régulièrement la seconde piste – jusqu'à présent réservée au stationnement et aux situations d'urgence, en raison de sa grande proximité avec la piste principale. De quoi répondre durablement à la demande en constante progression dans le ciel londonien.

L'aéroport le plus efficace du monde

Londres-Gatwick fait dorénavant partie du réseau VINCI Airports grâce à un accord signé fin 2018. VINCI Airports devient actionnaire majoritaire. Le 2^e aéroport du Royaume-Uni, dans le top 10 des aéroports européens, sera intégré courant 2019 à notre réseau aéroportuaire global, dont il sera désormais la plateforme la plus fréquentée.





Entretien

Robert Carey, Directeur de la stratégie et du réseau, easyJet



« Un potentiel incroyable pour créer de la valeur »

Comment avez-vous accueilli l'arrivée de VINCI Airports au Royaume-Uni ?

Le marché britannique est le berceau de nos activités et nous avons hâte d'y travailler avec VINCI sur certains de nos aéroports-clés. easyJet, qui est la première compagnie aérienne du Royaume-Uni, crée de la valeur pour ses clients en mettant en œuvre trois priorités, partout où nous opérons : bas coûts, fiabilité de l'exploitation et efficacité de l'expérience client adossée aux innovations numériques. Si l'on conjugue l'expertise mondiale de VINCI Airports à la position concurrentielle d'easyJet, la pénétration de notre marque et notre démarche axée sur la valeur, nous avons là un potentiel incroyable pour créer de la valeur pour nos parties prenantes, et offrir une expérience améliorée à nos clients communs.

Quelle est la stratégie de votre compagnie à Belfast ?

Nous sommes le premier opérateur de la ville, où nous accueillons chaque année plus de 5 millions de passagers et assurons des liaisons essentielles pour la connectivité de l'île avec le reste de la Grande-Bretagne. Nous y disposons en outre d'un portefeuille solide de destinations européennes,

citadines et balnéaires. Belfast est une ville en plein essor qui présente un excellent potentiel de développement de ses vols entrants : nous nous réjouissons donc de pouvoir tirer parti de la vaste expérience de VINCI Airports dans les aéroports de taille moyenne pour développer cette destination.

Qu'attendez-vous de la part de VINCI Airports au service de vos opérations à Gatwick ?

Gatwick est notre plus grande base : nous y accueillons plus de 20 millions de passagers et y opérons une flotte de plus de 60 Airbus. C'est notre principale plaque tournante, reliant plus de 100 destinations en Europe, en Afrique et au Moyen Orient. À Gatwick, la résilience opérationnelle et la force de l'expérience client sont au fondement de toutes nos activités. Nous y avons par exemple inauguré en 2016 le plus grand service de dépose-bagage automatique au monde. Aujourd'hui, nous avons hâte de faire équipe avec VINCI Airports pour continuer à optimiser nos coûts d'exploitation et à délivrer une expérience client de classe mondiale.

Sur quels points allez-vous particulièrement travailler ensemble ?

Pour en avoir fait l'expérience en Europe, nous savons que VINCI Airports mesure l'importance de résultats solides en matière de ponctualité. Ce sera l'une des clés de voûte de la construction de notre résilience opérationnelle à Gatwick. Notre engagement envers VINCI est de travailler main dans la main pour que les modifications touchant l'aéroport améliorent la performance opérationnelle. ■

En chiffres

Londres-Gatwick, le nouvel entrant du réseau VINCI Airports

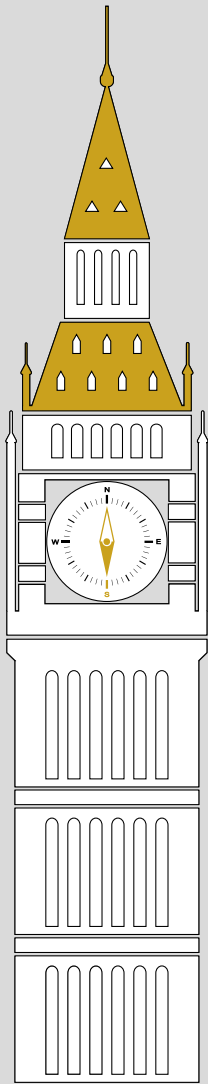

Situation :
45 km
au sud de Londres

Surface :
683 ha

950

mouvements/jour
Record établi en 2017
à Gatwick – la piste
unique la plus fréquentée
au monde



Plus de
280 000
vols par an
30 min
du centre de Londres
par train

228
destinations
dans 74 pays

226 PRAGUE

227 MUNICH

228 VIENNA

46,1 millions

de passagers accueillis
en 2018

2^e
aéroport
britannique

Top 10
des aéroports
européens

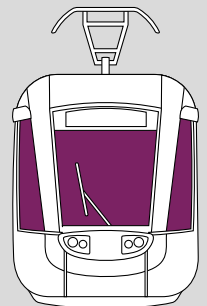
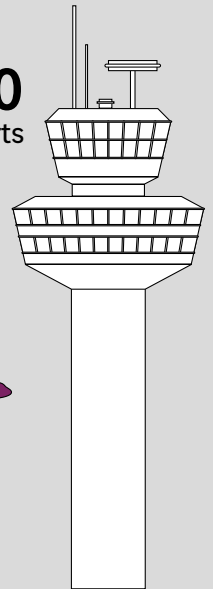

2

terminaux reliés
par un monorail
100% automatisé

**Accompagner
l'ouverture
sur le monde
de la Serbie**

La République de Serbie a choisi de faire confiance à VINCI Airports et à son modèle d'opérateur intégré pour assurer la gestion et la modernisation de l'aéroport Nikola Tesla à Belgrade. Comme toute plateforme desservant une capitale, c'est un actif essentiel tant pour le développement économique du pays que pour sa visibilité sur la scène internationale. Fort de notre incontestable maîtrise prouvée de ces enjeux, nous avons désormais à cœur de libérer le plein potentiel de l'aéroport, et d'en faire un hub de référence pour le Sud-Est européen.



Ana Brnabić, Première ministre de la République de Serbie, et Nicolas Notebaert, lors de l'inauguration de la concession de l'aéroport de Belgrade le 13 février 2019.

Par l'accord signé avec les autorités serbes en mars 2018, VINCI Airports s'est engagé à assurer pendant vingt-cinq ans le financement, l'exploitation, la maintenance, l'élargissement et la rénovation du terminal de l'aéroport Nikola Tesla de Belgrade, ainsi que de son système de piste. Candidate à l'entrée dans l'Union européenne, la Serbie connaît une forte croissance de son PIB (+4,4% attendus en 2018), et table sur la montée en puissance de cette infrastructure stratégique pour accélérer son ouverture à l'international. Telle est la mission confiée à VINCI Airports : améliorer le fonctionnement et l'attractivité de la plateforme afin de passer des quelque 5 millions de passagers actuellement accueillis chaque année à près de 15 millions à l'horizon 2043. Nous sommes en effet confiants dans le potentiel de Belgrade en tant que destination d'avenir aussi bien pour les clientèles de voyageurs d'affaires que de loisirs : le pays possède un riche patrimoine historique et culturel, et connaît depuis plusieurs années un vrai dynamisme, porté par sa volonté d'accroître ses échanges avec l'Union européenne voisine.

Pour réaliser ce potentiel, nous mettons en œuvre un ambitieux plan d'investissement, d'un montant de plus de 730 millions d'euros sur la durée de la concession. Les considérations environnementales sont par ailleurs au cœur du projet, avec l'installation de panneaux solaires et la construction d'une station de traitement des eaux. Nous capitalisons sur notre importante expertise en matière de gestion et de développement aéroportuaire pour améliorer l'expérience globale des clients, notamment en réorganisant et en optimisant les flux de passagers et en développant les surfaces commerciales. Alors que la compagnie nationale Air Serbia génère actuellement une part importante du trafic de l'aéroport, nous nous employons à en améliorer rapidement les conditions d'exploitation pour permettre à la compagnie nationale de proposer de nouveaux vols long-courriers dans le cadre de sa stratégie de hub. Parallèlement, fort de nos partenariats avec plus de 250 compagnies aériennes, nous travaillons à l'accroissement du trafic et à une meilleure connectivité de la plateforme.

730 millions d'euros d'investissements

C'est le montant du programme mis en œuvre à Belgrade par VINCI Airports sur la durée de la concession, en vue de libérer le plein potentiel de l'aéroport et de faire passer son trafic de quelque 5 millions de voyageurs par an actuellement à près de 15 millions à l'horizon 2043.



ДОБРОДОШЛИ НА
WELCOME TO



**BELGRADE
AIRPORT**

Powered by



Registracija 601-608
Check in

Ambulanta
Ambulance

Toaleti
Toilets

Lift
Elevator

Duty Free products
Jednako malo za svu
Kod gataca A1-A3

Duty Free Shops
You're almost here!
Near gates A1-A3



Entretien

Ana Brnabić, Première ministre de la République de Serbie



« Nous avons étudié l'ensemble de nos options et ce modèle s'est imposé comme le plus pertinent, dans l'intérêt du pays »

Quelle place le transport aérien occupe-t-il dans la politique économique de la Serbie ?

Il était essentiel pour l'innovation et la croissance en Serbie d'accompagner l'ouverture du pays sur le reste du monde. Nous souhaitons faire de notre pays un partenaire commercial solide, qui tienne son rang dans le jeu de la concurrence internationale. Pour cela, nous travaillons à la Stratégie Aviation 2025, qui repose sur quatre piliers : croissance des entreprises, connectivité renforcée, innovation digitale et développement d'une main d'œuvre qualifiée. Les résultats sont déjà là avec un trafic aérien en forte croissance. Le partenariat stratégique conclu entre Air Serbia et Etihad Airways a érigé notre compagnie nationale en modèle de réussite internationale, et a joué un rôle certain dans cette dynamique, qui est appelée à se poursuivre.

De quels atouts votre capitale Belgrade dispose-t-elle pour devenir un hub aérien et touristique majeur en Europe du Sud ?

Les touristes plébiscitent notre capitale pour sa modernité et sa vitalité. La ville peut faire valoir la beauté naturelle de ses nombreux parcs, de la Save et du Danube ainsi que l'attrait de ses bâtiments et monuments historiques, mais aussi de ses musées d'art et parcs scientifiques. Et la Belgrade

nocturne est connue pour le dynamisme de sa scène musicale et de sa gastronomie. Belgrade attire des amateurs de vin venus déguster les crus serbes et, au printemps et en été, les férus de cyclisme atterrissent à l'aéroport Nikola Tesla avec leurs vélos, pour partir à la découverte du pays à deux-roues. Novi Sad, qui est cette année capitale européenne de la jeunesse et sera capitale européenne de la culture en 2021, se trouve également non loin de l'aéroport. La ville s'est fait connaître à l'international pour son festival EXIT, qui est l'un des meilleurs d'Europe, et abrite un patrimoine historique considérable et une offre culturelle variée.

Nous observons par ailleurs un boom du tourisme d'affaires à Belgrade, entretenu par l'arrivée d'entreprises se développant en Serbie.

Pourquoi avoir choisi le modèle de la concession pour assurer l'exploitation de l'aéroport Nikola Tesla ?

Nous avons étudié l'ensemble de nos options et ce modèle s'est imposé comme le plus pertinent, dans l'intérêt du pays et des partenaires avec lesquels nous souhaitons travailler. Il offre de bien meilleures garanties en matière de droits reconnus à l'État, de niveaux de prestations et de contrôle sur les actifs concédés pendant toute la durée de la concession. À la différence d'autres modèles, en fin de concession, l'ensemble des actifs donnés en exploitation, construits ou acquis sont restitués au concédant.

Nous voulions conclure un partenariat de long terme qui permettrait d'ouvrir la Serbie au reste du monde et d'investir dans l'emploi et le tissu économique local. L'attribution du marché a fait l'objet d'une procédure concurrentielle et transparente au terme de laquelle l'offre de VINCI Airports lui a permis de s'imposer.

Qu'attendez-vous de VINCI Airports en termes de développement de l'aéroport et de son territoire ?

J'en attends de l'exemplarité, tout comme le reste de la population serbe. VINCI Airports a tenu ses promesses à chaque étape du processus et les résultats sont déjà là, solides. L'aéroport est le reflet de ce que sera la Serbie de demain, Serbie que nous sommes en train de construire en partenariat. Je me félicite de ce que la politique mondiale de VINCI Airports en matière environnementale permette l'instauration de nouveaux standards. En tant que Première ministre, je me réjouis en outre des rapprochements avec notre main d'œuvre qualifiée du secteur de l'aviation, en particulier au sein de la VINCI Airports Academy, ainsi que des retombées générales attendues pour le secteur et, par voie de conséquence, pour l'économie serbe. ■

En chiffres

Le transport aérien, un vecteur du dynamisme de l'économie serbe

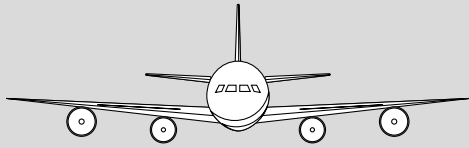

5,6 millions
de passagers en 2018

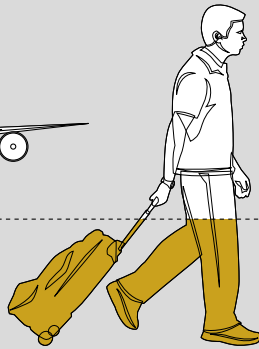

15 millions
de passagers
à horizon 2043

En 2018, l'économie serbe a enregistré une croissance de

4,4 %

se classant parmi les 5 économies les plus dynamiques d'Europe



Les exportations annuelles ont presque doublé depuis 2012 et s'établissent en 2018 à

16,3 Md€

Le taux de chômage est passé à

11,3 %

Il était de

25,5 %

en avril 2012

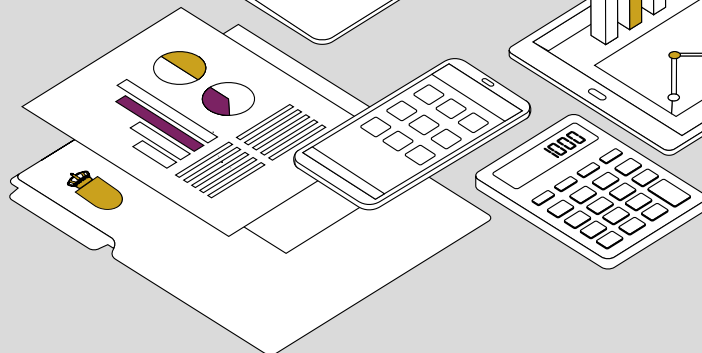

Prévisions de croissance du PIB à

3,5 %

pour 2019

Amériques

États-Unis	54
Amérique centrale et Caraïbes	62
Amérique du Sud	70



États-Unis

Implantations

	Passagers (en milliers)	Destinations	Compagnies	Cafés et restaurants	Retail / Duty Free
Hollywood Burbank	5 269	15	6	10	10
Orlando-Sanford	3 094	94	4	9	9
Atlantic City International	1 166	8	3	3	4
Middle Georgia	16	2	1	1	0
Macon Downtown	Aviation d'affaires	-	-	-	-

Focus 2018



ACQUISITION

29.08.2018

Cinq aéroports américains rejoignent le réseau mondial VINCI Airports, auxquels s'ajoutent trois aéroports en contrat d'exploitation partielle.

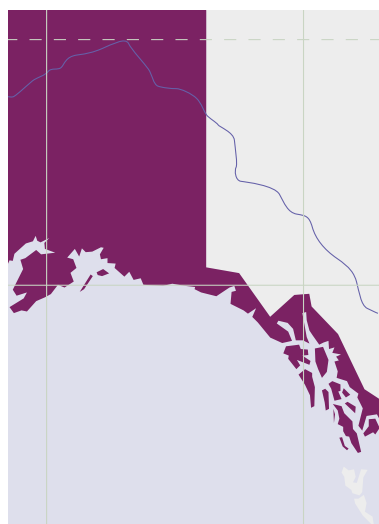

Hollywood
Burbank
(BUR)



**Macon
Downtown
(MAC)**



**Atlantic City
International
(ACY)**

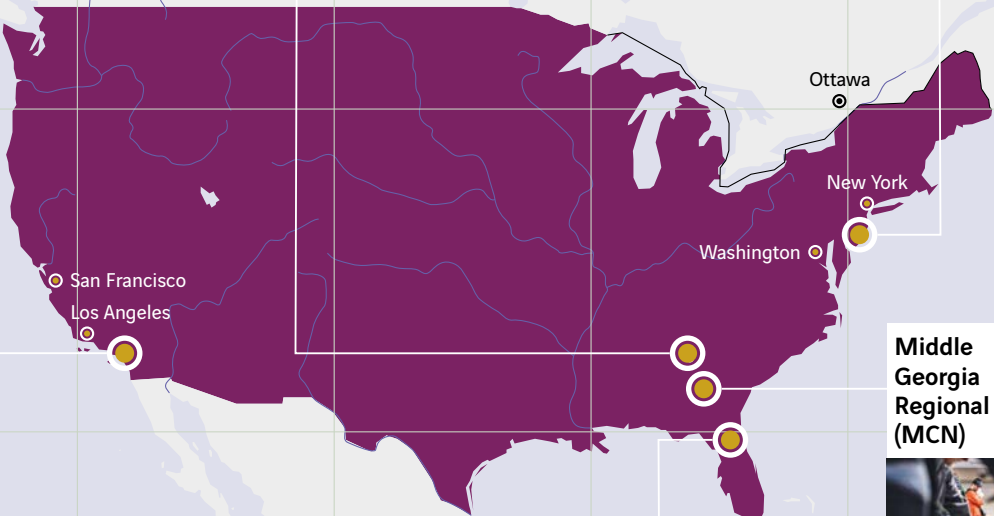

**Middle
Georgia
Regional
(MCN)**



**Orlando-
Sanford
(SFB)**

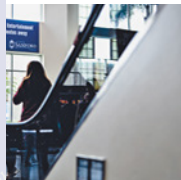

Caracas

**Premiers pas
au pays
de l'avion-roi**

En acquérant, au printemps 2018, le portefeuille d'aéroports détenu par la société Airports Worldwide, VINCI Airports a fait son entrée sur le marché aéroportuaire le plus avancé au monde : les États-Unis. Malgré les turbulences de la crise financière de 2008, l'avion reste le mode de transport privilégié par les Américains, aux côtés de la route, pour tous leurs déplacements à l'intérieur de leur immense pays. Le marché a aujourd'hui retrouvé ses niveaux d'avant la crise, avec une forte croissance du trafic et, par conséquent, des besoins accrus en capacités aéroportuaires.



Orlando Sanford International :
porte d'entrée vers l'une des trois destinations touristiques majeures aux États-Unis avec Las Vegas et New York.

Le nouveau portefeuille d'actifs de VINCI Airports aux États-Unis compte tout d'abord une pleine gestion d'Orlando-Sanford (Floride), avec une durée de concession résiduelle de vingt et un ans. Il s'agit de la 2^e plateforme de la région d'Orlando – 23^e ville des États-Unis et capitale mondiale des parcs d'attractions avec des destinations emblématiques comme Disney World, Epcot et SeaWorld. VINCI Airports dispose ensuite de contrats d'exploitation totale pour quatre aéroports : Hollywood Burbank, Atlantic City International (New Jersey), et pour deux aéroports dans l'État de Géorgie Macon Downtown et Middle Georgia Regional. À ces cinq plateformes s'ajoutent l'acquisition de contrats de gestion partielle pour les aéroports Ontario International (Californie) et Raleigh Durham International (Caroline du Nord), ainsi qu'une partie du terminal international de l'aéroport d'Atlanta (Géorgie) le plus important au monde par son trafic (plus de 100 millions de passagers par an).

À l'échelle du marché des États-Unis comme à celle du réseau mondial VINCI Airports, ces positions sont relativement

modestes : en 2018, les 5 aéroports que nous exploitons ont accueilli 9,5 millions de passagers (+8,7 % comparé à 2017). Mais ces implantations constituent un point d'entrée et une nouvelle étape stratégique dans notre développement international. En plus de consolider les bases de notre Groupe aux États-Unis, où VINCI Concessions est déjà très présent dans les infrastructures routières, elles nous permettront de mieux comprendre la dynamique du transport aérien en Amérique du Nord. Notre objectif est désormais d'y faire nos preuves et de démontrer la pertinence de notre modèle dans un pays où les concessions aéroportuaires sont peu développées, avec des plateformes majoritairement possédées et exploitées par les gouvernements des États, comtés ou municipalités.

Exploitation optimisée

2^e aéroport de la région d'Orlando en Floride, Sanford International a développé un modèle original, avec une exploitation simple et efficace adaptée aux besoins des compagnies *low cost*, qui lui permet aujourd'hui d'être la plus grande base d'Allegiant Air – une compagnie du top 10 des transporteurs aériens des États-Unis.





Entretien

Elizabeth Brown, Directrice de l'aéroport d'Orlando-Sanford, VINCI Airports



« Les États-Unis commencent seulement à caresser l'idée de la privatisation des aéroports. »

Les États-Unis constituent le premier marché aérien au monde : quelles en sont les particularités ?

C'est un marché de 849 millions de passagers en 2017 et plus de 5 000 aéroports dotés de pistes en dur. Naturellement, l'étendue du territoire, les longues distances entre villes et la propension des Américains à choisir l'avion pour tout trajet de plus 500 km alimentent la demande. Cela engendre aussi un système aérien complexe, régulé par la Federal Aviation Administration (FAA). Alors que le reste du monde a opté pour la privatisation des aéroports dans les années 1980, les États-Unis ne commencent qu'aujourd'hui à caresser cette idée. La plupart des aéroports y sont construits et exploités par les pouvoirs locaux et les dépenses résultent d'arbitrages politiques plutôt que des évolutions du marché. Airports Worldwide (AWW), le groupe d'aéroports américains qu'a racheté VINCI en 2018, a ouvert quelques brèches dans cet environnement – l'aéroport Orlando-Sanford International représentant le plus important de ces contrats à long terme. Nos 9 aéroports américains, dont Burbank, en Californie et 2 halls à Atlanta, sont de parfaits exemples de privatisations réussies montrant la voie d'un possible futur.

Quels sont les principaux défis liés à l'exploitation d'Orlando-Sanford ?

Orlando fait partie des trois principales destinations touristiques des États-Unis, aux côtés de Las Vegas et New York. Si Orlando International Airport (MCO) capte une part majeure de ce marché, nous avons quant à nous, à Orlando-Sanford International (SFB), investi un marché original en devenant la plus grande base de la compagnie ultra *low cost* Allegiant Airlines, grâce à une exploitation rationalisée, plus simple, rapide et efficace. Nous avons développé un portefeuille de clients fidèles, qui nous préfèrent au départ ou à l'arrivée à Orlando, et nous avons su fidéliser des compagnies qui apprécient cet environnement *low cost* et ce mode de gestion.

De quels atouts dispose votre plateforme pour se développer dans les années à venir ?

Nous allons bénéficier d'investissements dans la rénovation de nos équipements aéroportuaires, pour agrandir les principales zones passagers et moderniser l'aéroport sans impacter les coûts supportés par les compagnies. Cette modernisation associée à notre environnement *low cost* offre une opportunité unique aux compagnies qui opèrent en dehors des grandes alliances, ou qui ne veulent pas soutenir la concurrence des grandes compagnies américaines basées à MCO.

Qu'est-ce que cela change pour vous et vos équipes de rejoindre le réseau aéroportuaire VINCI Airports ?

Nous en percevons déjà les fruits puisque nos équipes interagissent avec leurs homologues dans le monde entier, nous faisant bénéficier de l'expertise de tout le réseau ! Chaque aéroport a ses spécificités et un marché propre, mais nous avons des défis communs et de nombreuses solutions pour les relever. L'équipe de VINCI ne demande qu'à faciliter la mutualisation des connaissances et favoriser la communication et la coordination par-delà les frontières et les océans. Nous espérons que l'expérience de nos équipes, notamment dans la gestion d'événements climatiques extrêmes comme les ouragans, aura également été utile lors des ateliers de gestion de crise auxquels elles ont participé. Notre entreprise a souvent changé de mains au fil des années, mais depuis que nous avons rejoint le giron de VINCI Airports, nous avons enfin trouvé notre maison mère ! ■

En chiffres

Le 1^{er} marché aérien mondial



19 346

aéroports dont 4 898 aéroports commerciaux

Plus de

80

aéroports accueillant plus d'un million de passagers par an

3 des 10

aéroports les plus fréquentés au monde, dont le n° 1 : Hartsfield-Jackson International à Atlanta, avec 104 millions de passagers en 2017



Plus de

2,6 millions

de passagers par jour

Plus de

7 300

avions commerciaux en service

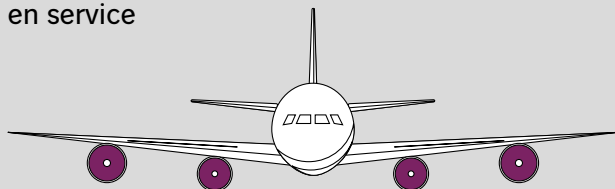

Plus de

10 millions

de vols réguliers par an

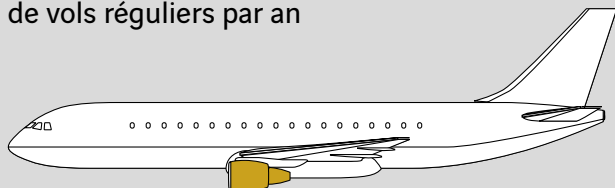

Amérique centrale et Caraïbes

Implantations

Passagers (en milliers)	Destinations	Compagnies	Cafés et restaurants	Retail / Duty Free
-------------------------	--------------	------------	----------------------	--------------------



République dominicaine

Las Américas	3 886	33	30	28	24
Puerto Plata	901	37	18	13	6
Samana	178	13	10	1	1
La Isabela	49	5	3	1	1
Arroyo Barril	3	-	-	-	-
Barahona	Aviation générale	-	-	-	-

Costa Rica

Liberia Daniel Oduber Quiros (LIR)	1 125	23	16	5	7
------------------------------------	-------	----	----	---	---

Focus 2018



ENVIRONNEMENT

31.01.2018

Nos six aéroports de République dominicaine obtiennent une Airport Carbon Accreditation (ACA) de niveau 1 – une première dans les Caraïbes.

DÉVELOPPEMENT

02.05.2018

Jet Blue Airways inaugure une nouvelle liaison quotidienne sans escale entre l'aéroport Las Américas de Saint-Domingue et Newark aux États-Unis.

ENVIRONNEMENT

15.05.2018

Les aéroports de La Isabela, Puerto Plata et Barahona réduisent leur empreinte carbone par l'installation de fermes photovoltaïques d'une superficie de 50 679,94 m² (soit plus de 5 terrains de foot).

MAÎTRISE D'OUVRAGE

12.06.2018

Début du chantier de modernisation de l'aéroport Las Américas – un investissement de plus de 25 millions d'euros avec notamment un projet de nouveau terminal cargo.

SERVICES

28.06.2018

L'aéroport Las Américas déploie un système d'évaluation en temps réel de la satisfaction passager, permettant à ses équipes de se mobiliser au bon endroit et au bon moment.

RÉSEAU

29.08.2018

VINCI Airports s'implante au Costa Rica avec une participation de 45 % dans le contrat de concession de l'aéroport Daniel Oduber Quiros International à Liberia.

DÉVELOPPEMENT

04.10.2018

Saint-Domingue voit sa connectivité renforcée vers les États-Unis avec l'ouverture par Spirit Airlines d'une liaison quotidienne avec Orlando (Floride).

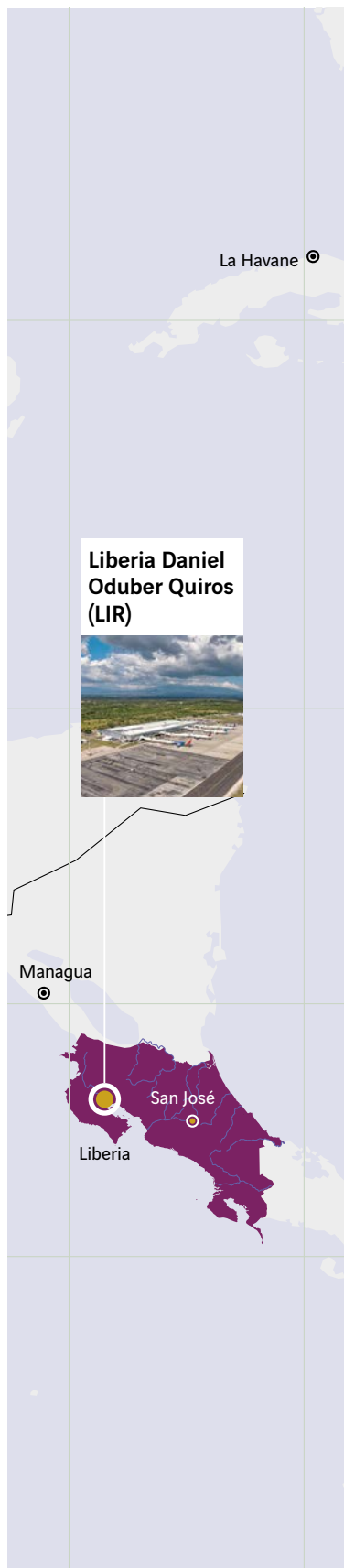

Miami

Nassau

Puerto Plata (POP)



Arroyo Barril (EPS)



Samana (AZS)



La Isabela (JBQ)



Kingston

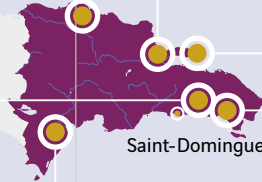

Saint-Domingue

Las Américas (SDQ)



Barahona (BRX)



Panama

Caracas

Bogota

**Au service
d'un tourisme
écoresponsable**

En 2018, VINCI Airports a renforcé sa présence dans la zone Amérique centrale-

Caraïbes avec une première implantation au Costa Rica. L'aéroport Daniel Oduber Quiros International de Liberia, sur la côte Pacifique, y partage les mêmes défis stratégiques que les six aéroports opérés par le Groupe en République dominicaine, à savoir : comment accompagner l'essor du tourisme – industrie cruciale pour les économies locales – tout en minimisant l'impact du transport aérien sur une nature exceptionnelle qui fait toute l'attractivité de ces territoires.

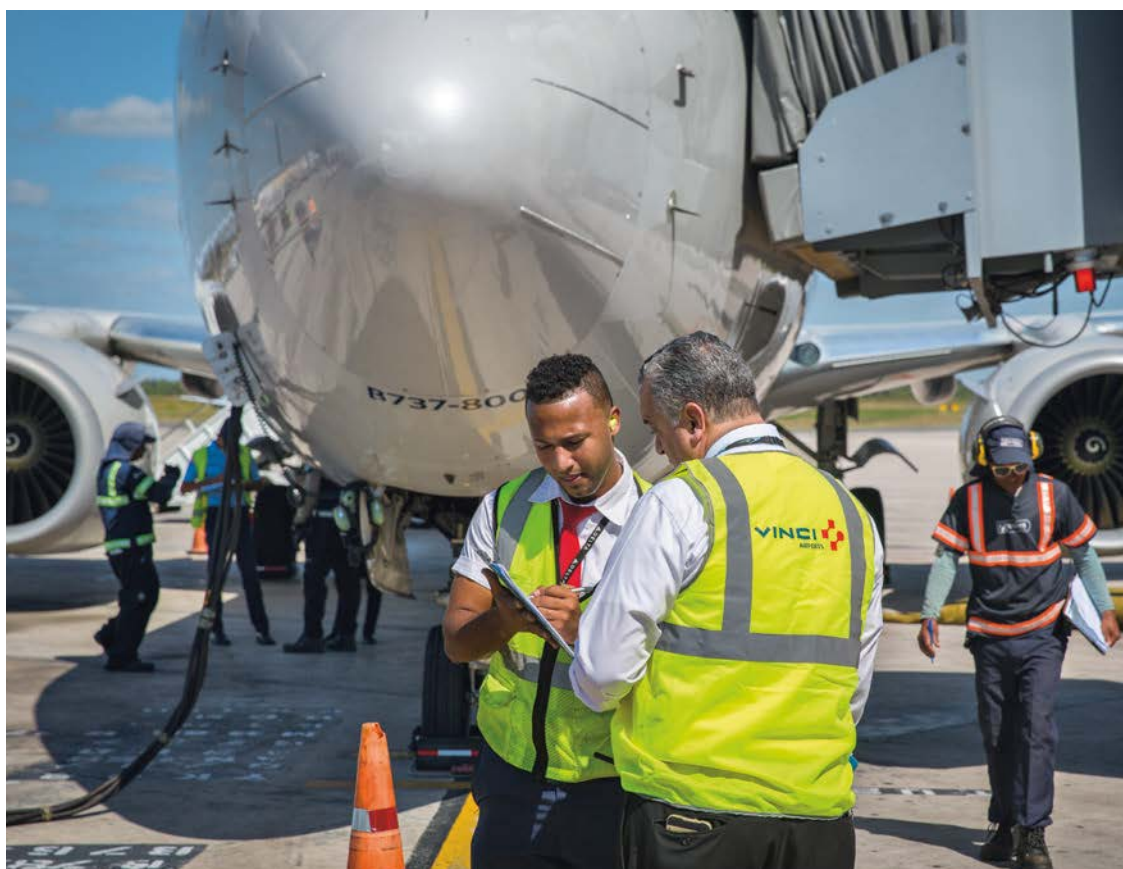

Un chantier de 25,5 millions d’euros a été engagé pour rénover d’ici à fin 2019 les infrastructures de Las Americas, principal aéroport de la République dominicaine.

Climat, paysages et biodiversité : les destinations d’Amérique centrale et des Caraïbes misent sur leurs atouts géographiques pour développer une nouvelle forme de tourisme éthique et écoresponsable, attirant une clientèle croissante en provenance des États-Unis et de l’Europe. Pays le plus visité de l’isthme avec plus de 3 millions de visiteurs étrangers chaque année, le Costa Rica fait figure de pionnier en la matière, en ayant su valoriser ses ressources écologiques grâce à la politique volontaire des autorités qui ont classé 25 % de son territoire en zone protégée. Membre du réseau VINCI Airports depuis le mois d’août 2018 et l’acquisition du portefeuille d’actifs d’Airports Worldwide, l’aéroport Daniel Oduber Quiros International de Liberia constitue un maillon clé de cette stratégie nationale en faveur de l’écotourisme : il reçoit près d’un cinquième des flux touristiques du Costa Rica, et a vu son trafic tripler en dix ans, avec une hausse de 3,4 % sur la seule année 2018.

Pour continuer à développer cette nouvelle plateforme, VINCI Airports pourra s’appuyer sur l’expérience de sa filiale dominicaine Aerodom, dont les enjeux économiques et envi-

ronnementaux convergent avec ceux du Costa Rica. L’île cherche la voie d’un développement durable, et VINCI Airports y contribue activement à travers son programme AirPact, mis en œuvre dès la reprise des concessions en 2016. Début 2018, Aerodom a obtenu une Airport Carbon Accreditation (ACA) de niveau 1 pour chacun de ses 6 aéroports – une première pour les Caraïbes. Cette démarche s’accompagne d’importants travaux pour réduire les consommations d’énergie des infrastructures et les équiper en panneaux photovoltaïques. Aerodom travaille aujourd’hui à l’amélioration de son système de gestion des déchets, et vise la certification environnementale ISO 14001 de ses 6 aéroports ainsi qu’une ACA niveau 2 pour au moins 3 d’entre eux d’ici à 2020.

Une électricité décarbonée

En République dominicaine, les aéroports de La Isabela, Puerto Plata et Barahona ont été équipés de panneaux photovoltaïques pour produire et consommer une énergie décarbonée, couvrant jusqu'à 78 % de leurs besoins en électricité. Des panneaux sont également en cours de déploiement sur les 3 autres plateformes d'Aerodom.





Entretien

Monika Infante, Directrice générale d'Aerodom, VINCI Airports



« Tourisme et transport aérien sont les deux faces d'une même médaille »

Quelle place occupe le tourisme dans l'économie dominicaine ?

La République dominicaine se classe parmi les cinq premières destinations touristiques des Amériques et c'est la première des Caraïbes. Le secteur attire 7 millions de visiteurs par an et constitue une importante source de revenu pour le pays. C'est, par sa géographie, l'un des territoires les plus variés de la région, puisqu'on y trouve à la fois le point culminant des Caraïbes, Pico Duarte, et son point de plus basse altitude, le lac Enriquillo, qui est aussi son plus grand lac. Le pays est en outre le berceau de la première cathédrale, du premier château, du premier monastère et de la première forteresse des Amériques: tous sont situés dans la zone coloniale de Saint-Domingue, sur un site inscrit au Patrimoine mondial de l'UNESCO.

Comment Aerodom collabore-t-il avec les pouvoirs publics pour renforcer l'attractivité touristique du pays ?

Tourisme et transport aérien sont les deux faces d'une même médaille et le succès de l'un dépend de l'autre. C'est pourquoi nous travaillons étroitement avec les autorités locales pour assurer la promotion des destinations dominicaines lors des salons et forums internationaux, ainsi que celle des lignes desservant nos aéroports : par exemple en 2018, vingt nouvelles liaisons ont été inaugurées et cinq autres grandes lignes ont enregistré une hausse de leur fréquentation. Par ailleurs, Aerodom préside plusieurs associations touristiques importantes comme le Cluster Turístico de Saint-Domingue.

Quelle est votre stratégie pour minimiser l'impact environnemental de vos activités ?

Pour Aerodom, la gestion de notre empreinte environnementale fait partie intégrante de notre philosophie. Nous sommes pleinement mobilisés pour mener nos activités de façon écologique et responsable, et pour en minimiser les retombées environnementales. Nous sommes également déterminés à mener nos activités de façon sûre et efficace et à prendre soin du bien-être de nos collaborateurs, fournisseurs, passagers et de toutes autres parties amenées à interagir avec nous dans le cadre de nos activités. Cela passe notamment par la mise en œuvre de systèmes de prévention des risques dans nos activités, afin d'offrir un cadre de travail sûr et sain à nos collaborateurs et fournisseurs. Nous travaillons également à prévenir les pollutions, à appliquer des mesures d'atténuation de nos impacts environnementaux, et à protéger nos écosystèmes et leur biodiversité.

Par exemple, nous installons des panneaux photovoltaïques dans tous nos aéroports, ce qui a déjà permis de réduire significativement notre empreinte carbone. Nous avons également réduit notre consommation d'eau, et nous avons récemment obtenu le renouvellement de l'accréditation carbone (ACA) de nos six aéroports, ce qui fait de nous le seul opérateur aéroportuaire d'Amérique latine et des Caraïbes à avoir simultanément certifié l'ensemble de ses plateformes.

Comment VINCI Airports vous accompagne-t-il dans cette démarche ?

Depuis que nous faisons partie du réseau, grâce à la stratégie globale Air Pact, nous avons hissé nos normes environnementales à un niveau inédit, qui va au-delà du cadre réglementaire local. La réduction de l'intensité énergétique et des émissions de gaz à effet de serre dans tous les aéroports est l'un des principaux objectifs de la politique environnementale mondiale de VINCI Airports et nous sommes heureux d'avancer à grands pas sur ces deux fronts, à travers un programme commun d'amélioration des performances et d'évaluation. ■

En chiffres

Costa Rica et République dominicaine : destinations phares du tourisme mondial

Costa Rica

1^{re}

destination d'Amérique centrale avec

3 millions

de visiteurs étrangers par an



6%
de la biodiversité planétaire

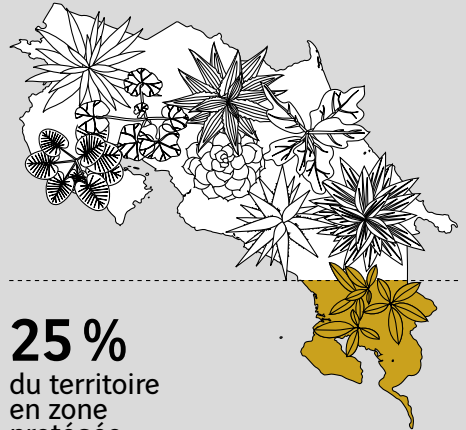

25%
du territoire en zone protégée

République dominicaine

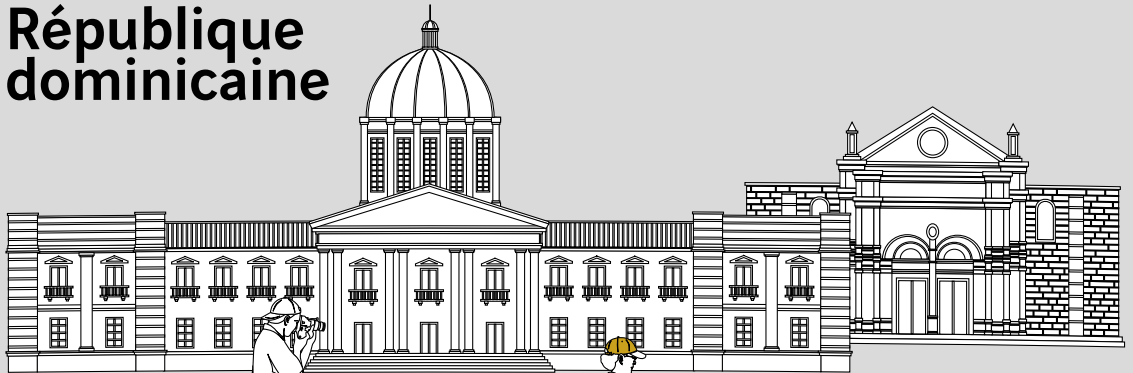

Quartier colonial

de Saint-Domingue classé au patrimoine mondial de l'humanité par l'UNESCO

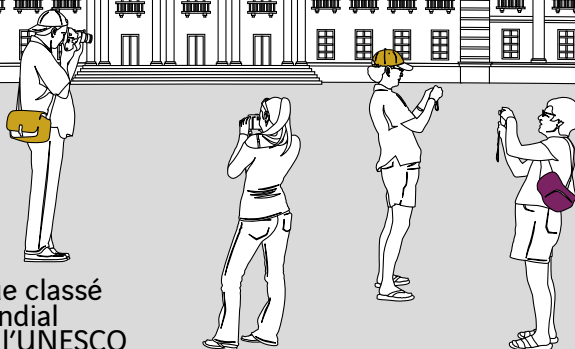

1^{re}



destination des Caraïbes avec plus de

5 millions

de visiteurs étrangers par an

Amérique du Sud

Implantations

	Passagers (en milliers)	Destinations	Compagnies	Cafés et restaurants	Retail / Duty Free
					
Chili					
Santiago	23 303	58	23	35	62
Brésil					
Salvador	8 017	36	10	26	30

Focus 2018

RÉSEAU

02.01.2018

Après la signature du contrat de concession en juillet 2017, VINCI Airports devient officiellement l'opérateur de l'aéroport de Salvador au Brésil.



ENVIRONNEMENT

04.01.2018

L'aéroport de Salvador rejoint le programme Airport Carbon Accreditation (ACA) en recevant la certification de niveau 1.

DÉVELOPPEMENT

09.02.2018

Gol Airlines annonce pour l'été 2018 de nouveaux vols directs entre nos aéroports de Santiago au Chili et de Salvador au Brésil.

MAÎTRISE D'OUVRAGE

20.04.2018

Lancement de la première phase des travaux de rénovation et d'expansion de l'aéroport de Salvador.



DÉVELOPPEMENT

11.05.2018

L'aéroport de Salvador accroît son offre avec un vol hebdomadaire de LATAM vers Miami (États-Unis), deux vols hebdomadaires vers Panama City (Panama) par Copa Airlines, et une nouvelle liaison domestique vers Goiânia par Azul Airlines.



SERVICES

04.06.2018

Santiago ouvre une bibliothèque digitale pour ses voyageurs, avec un catalogue de 25 000 ouvrages à télécharger gratuitement sur leurs appareils mobiles.

DÉVELOPPEMENT

15.11.2018

L'aéroport de Salvador annonce le lancement de trois nouvelles destinations à l'été 2019 : vers Teixeira de Freias et Cuiabá, au Brésil, avec Azul Airlines, et vers Rosario en Argentine avec GOL Airlines.

DÉVELOPPEMENT

03.12.2018

L'aéroport de Santiago fête son 22 millionième passager de l'année en l'accueillant à sa descente de l'avion et en lui offrant des billets d'avion.

MAÎTRISE D'OUVRAGE

19.12.2018

Inauguration de la Jetée C de l'aéroport de Santiago en présence du président de la République chilienne.



**Santiago
(SCL)**

**Salvador
(SSA)**

Créer un nouveau hub aéroportuaire en Amérique latine

Porté par l'essor du trafic domestique et l'ouverture de liaisons

intercontinentales (dont une ligne vers Dubai opérée par Emirates), l'aéroport de Santiago a vu son trafic bondir de 8,8 % en 2018, et dépasser le seuil des 23 millions de voyageurs annuels – une hausse de 34 % par rapport à 2015. Afin de maintenir ce dynamisme et d'absorber la croissance du trafic jusqu'à l'issue de la concession en 2035, VINCI Airports et ses partenaires ont initié dans l'aéroport de la capitale chilienne un vaste projet d'extension des capacités, qui a franchi un jalon-clé en décembre 2018.



Le vaste chantier d'extension entrepris à Santiago se poursuit sans perturber les opérations de l'aéroport, qui continue de voir son trafic progresser.

C'est un chantier titanesque qu'a entrepris Nuevo Pudahuel, titulaire depuis 2015 d'une concession de vingt ans pour l'exploitation de l'aéroport international Arturo Merino Benitez de Santiago du Chili. En 2016, ce consortium – formé par VINCI Airports et ses partenaires Groupe ADP et Astaldi – a lancé des travaux visant à doubler les capacités de la plateforme à l'horizon 2020. Un projet d'une telle ampleur illustre à la fois le savoir-faire de VINCI Airports dans la maîtrise d'ouvrage complexe, et sa faculté à créer des synergies avec les entités du groupe VINCI : en effet, les travaux sont assurés à 50 % par VINCI Construction Grands Projets, qui réalise ici le plus grand chantier hors de France de son histoire. D'une durée de quatre ans, et nécessitant un investissement de plus de 930 millions de dollars, le programme couvre une surface totale de 300 000 m², dont 200 000 m² pour la construction d'un nouveau terminal international.

Une étape clé a été franchie avec l'inauguration de la jetée C le 19 décembre 2018. Il s'agit de la première salle d'embarquement du futur terminal international. Cet ouvrage

de 24 000 m² accueille 392 000 passagers par mois et offre aux compagnies clientes 5 passerelles d'embarquement pouvant recevoir simultanément entre 5 et 10 avions. Pour le plus grand confort des passagers, il propose un réseau Wi-Fi, des aires de jeu pour enfants et quelques 1 900 m² de galeries commerciales – le tout rendu entièrement accessible aux personnes à mobilité réduite.

Malgré la complexité d'un projet impliquant de nombreux partenaires et conçu pour perturber au minimum les opérations quotidiennes de l'aéroport, le chantier continue de suivre son cours selon le calendrier prévu. L'aéroport de Santiago sera capable d'accueillir, fin 2020, jusqu'à 38 millions de voyageurs par an suivant les meilleurs standards de performance et de qualité de service du marché. Et la plateforme aura les moyens de conforter sa position parmi les hubs aériens leaders en Amérique latine.

La Jetée C sort de terre

Inaugurée fin 2018 en présence de Sebastián Piñera, Président du Chili, et de son ministre des Travaux publics Juan Andrés Fontaine, la Jetée C de l'aéroport de Santiago représente la première étape d'un vaste chantier de modernisation et d'extension couvrant 300 000 m², grâce à laquelle la plateforme pourra accueillir jusqu'à 38 millions de passagers fin 2020.





Entretien

Patrick Kadri, Président directeur général de VINCI Construction Grands Projets



« L'ampleur du chantier ne doit pas faire oublier le détail de l'exécution et la rigueur dans la sécurité. »

Comment travaillez-vous avec VINCI Airports sur le vaste chantier de l'aéroport de Santiago ?

La clé du succès réside dans nos visions complémentaires. Notre relation a commencé en 2012 dans le cadre d'une expertise sur l'aéroport de Dushambé au Tadjikistan, très vite renforcée en 2013 par les extensions des aéroports de Phnom Penh et Siem Reap au Cambodge. Au Chili, la livraison de l'Espigone C en décembre 2018 nous a permis de mieux comprendre les attentes du concessionnaire pour la mise en service d'une partie de l'aéroport. Ce retour d'expérience nous conduit à mieux anticiper ensemble la livraison du bâtiment principal T2M prévue en avril 2021. Nous travaillons en contact permanent pour conserver la meilleure expérience passager, alors que les travaux sont gigantesques autour et dans l'aéroport en activité. Basée sur la confiance, notre relation de long terme nous permet de travailler en toute transparence, par exemple pour la sélection d'équipements spécifiques, choisis ensemble avec l'objectif d'un service après-vente optimal.

Quel est le plus grand défi que pose un chantier de cette ampleur ?

Dans les méga-projets de bâtiments, l'ampleur ne doit pas nous faire oublier le détail de l'exécution et la rigueur dans la sécurité, la qualité et le suivi rigoureux de l'avancement des travaux et l'enclenchement des tâches. Là encore, et plus qu'ailleurs, l'application de nos fondamentaux reste indispensable pour maîtriser nos risques. L'organisation mise en place doit permettre de répondre aux évolutions du projet sur sa durée et dans son environnement. Le choix de nos sous-traitants est également déterminant, compte tenu des enjeux.

Où en est le chantier aujourd'hui, et quelle en sera la prochaine étape clé ?

Nous sommes à la moitié du projet et nous efforçons de tenir le planning du client, malgré les difficultés rencontrées au démarrage de l'opération. Nous avons dû notamment gérer les importants retards dans l'approbation de nos 7 500 documents d'exécution, produits en seulement 9 mois, et cela a pénalisé la bonne exécution de nos travaux. La prochaine étape sera la livraison de l'Espigone E et du parking Ouest en juillet 2019, avant d'entamer la dernière ligne droite pour une livraison finale des bâtiments et des infrastructures en avril 2021. En interne, nous devons nous concentrer sur le chemin critique de la charpente de la toiture et des façades pour avoir un hors d'eau-hors d'air, et permettre aux corps d'état de finitions et aux corps d'état techniques de terminer leurs travaux dans le respect du planning.

Que représente ce chantier pour le groupe VINCI ?

Il s'agit du plus important chantier de bâtiment en cours dans le monde pour le Groupe, aussi bien en tant que constructeur qu'en tant que concessionnaire. Pour le Chili, c'est aussi le plus grand chantier de bâtiment en cours de construction dans le pays. Et malgré les difficultés rencontrées, nous resterons fortement mobilisés, ensemble, pour livrer cet ouvrage majeur avec succès. ■

En chiffres

Le doublement des capacités de Santiago

930 M\$

d'investissement

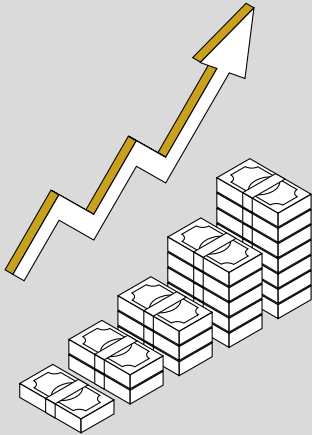

300 000 m²

de surfaces réaménagées, dont

200 000 m²

pour le nouveau terminal international

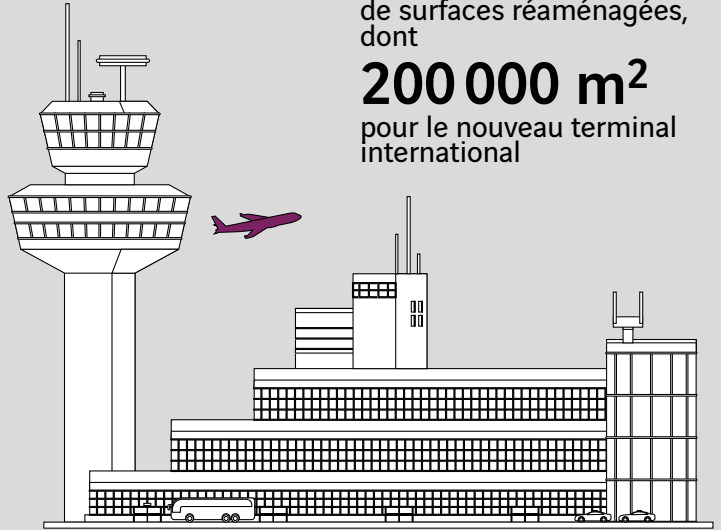

Bornes d'enregistrement

133 → 176

Guichets de contrôle des passeports

70 → 120

Capacité d'accueil des voyageurs

2 400/h →

5 000/h

Portes d'embarquement

31 → 76

Passerelles

18 → 67

Places de parking

3 730 → 5 800

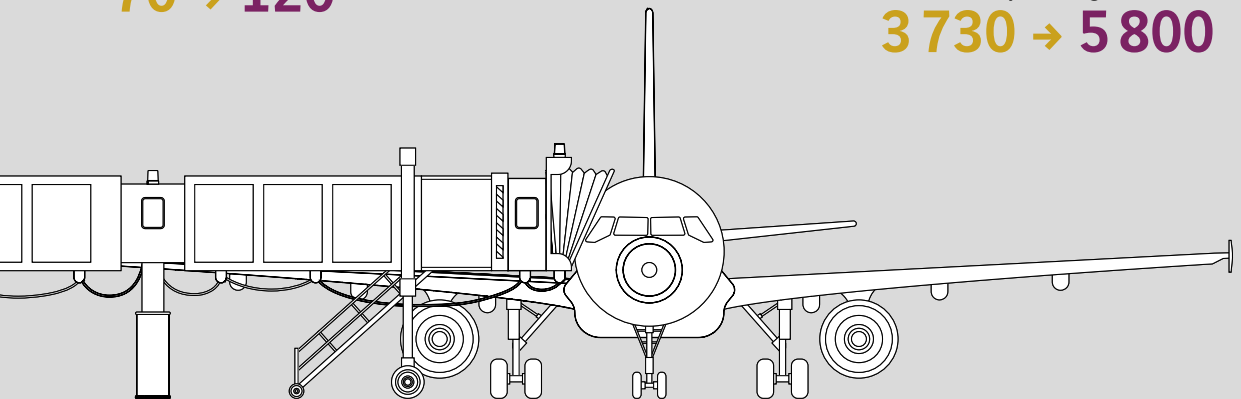

2015

2020

**Pour un
développement
respectueux
de l'environnement**

VINCI Airports
a officiellement pris
les rênes de l'aéroport
de Salvador le 2 janvier

2018. Cette première implantation au Brésil s'accompagne d'un ambitieux plan de rénovation-extension au service du développement du pays, de l'État de Bahia, de la région de Salvador et de ses habitants. Un programme conduit avec une attention particulière portée à la préservation de l'environnement, conformément à notre politique globale environnementale, AirPact.



Une nouvelle station d'épuration permet à l'aéroport de Salvador de recycler 100 % de ses eaux usées.

Presque un an jour pour jour après le démarrage officiel de notre concession, l'aéroport de Salvador a obtenu, le 4 janvier 2019, la certification de niveau 1 du programme Airport Carbon Accreditation (ACA), rejoignant ainsi les autres plateformes de notre réseau mondial, toutes engagées dans ce programme volontaire. Aujourd'hui, Salvador dispose de tous les agréments environnementaux nécessaires à ses opérations, et déploie une solide politique de développement durable en phase avec notre démarche globale Air Pact. L'aéroport est en particulier très actif dans la protection de la faune sauvage: en un an, il est parvenu à réduire le nombre de collisions avions tout en utilisant des méthodes sans danger pour les animaux. Et il est désormais autorisé à capturer les bêtes égarées sur son périmètre afin de les relâcher dans leur milieu naturel.

Cet engagement environnemental imprègne fortement le projet de rénovation et d'expansion de la plateforme, dont la première phase a débuté au printemps dernier.

Le chantier doit permettre aux passagers et aux compagnies aériennes de constater rapidement de nettes améliorations.

Il comprend des travaux d'agrandissement et de mise aux normes des infrastructures côté piste, la construction d'une salle d'embarquement de plus de 20 000 m² et la rénovation de l'actuel terminal. Zone commerciale, toilettes, nurserie, signalétique, climatisation, WiFi gratuit, etc.: tout est fait pour faciliter l'accueil et la circulation des passagers.

C'est aussi l'occasion de déployer de nombreuses innovations environnementales. L'aéroport bénéficiera d'une nouvelle station d'épuration des eaux usées, permettant la réutilisation de 100 % de l'eau traitée dans les tours aéroréfrigérantes et les toilettes de la nouvelle jetée. Un centre de gestion sera construit pour trier, recycler et valoriser les déchets produits sur place ou issus des vols internationaux, avec l'objectif d'éliminer totalement les déchets mis en décharge. Enfin, une centrale solaire viendra couvrir les besoins en électricité de l'extension, et réduira encore l'empreinte carbone de l'aéroport.

Protéger la biodiversité

L'aéroport de Salvador a développé une expertise unique dans la protection de la faune sauvage, parvenant à réduire par des méthodes sans danger le nombre de collisions aviaires. Il dispose également d'un agrément pour capturer les animaux égarés et les relâcher dans leur milieu naturel – après les avoir soignés si nécessaire.





Entretien

Julio Ribas, Directeur général de l'aéroport de Salvador, VINCI Airports



« Nous nous appliquons à tenir les engagements du manifeste VINCI »

Julio Ribas, CEO de l'aéroport de Salvador, explique comment le concessionnaire intègre le manifeste et les engagements de VINCI à ses opérations quotidiennes, au bout d'un an d'exploitation. L'aéroport brésilien fait partie du réseau VINCI Airports depuis le 2 janvier 2018.

Qu'est-ce qui illustre le mieux, selon vous, la philosophie « sense of place » de VINCI Airports à Salvador ?

Nous avons fait nôtre cette ville dès que nous y avons posé le pied, mesurant la valeur de son incroyable melting-pot culturel, de son patrimoine africain et de ses 450 ans d'histoire. Pour notre première année d'exploitation, nous avons accueilli des expositions et des événements donnant aux usagers de l'aéroport un aperçu des traits culturels et problématiques typiques de Bahia. Dans un proche avenir, des boutiques locales ouvriront leurs portes, pour permettre au visiteur de repartir avec un souvenir et des produits typiques de Bahia, afin de donner tout son sens à la philosophie « sense of place ».

Comment vous et vos équipes vous engagez-vous en faveur de la diversité et de l'égalité des chances ?

Nous attendons de nos équipes qu'elles voient dans la diversité un atout pour faire évoluer leur carrière et assurer la pérennité de l'entreprise. Nous nous appliquons à tenir les engagements du manifeste VINCI Together. Entre autres mesures prises en 2018, nous avons organisé des formations en interne pour préparer la communauté aéroportuaire à prêter

assistance aux personnes en situation de handicap et la sensibiliser aux problèmes de discrimination raciale. Nous avons créé un comité de la diversité, chargé d'élaborer des politiques et de mettre en œuvre des actions en contexte institutionnel. Tous ces efforts nous ont valu le prix « Selo da Diversidade » (Sceau de la diversité) décerné par la municipalité de Salvador.

En 2019, notre objectif est de sensibiliser encore davantage à l'importance de la diversité dans la construction de notre culture d'entreprise, au travers de formations, séminaires et ateliers, non seulement au sein de nos équipes d'encadrement, mais aussi en conviant nos fournisseurs et parties prenantes à s'engager avec nous dans cette démarche. Un autre défi nous attend, qui consiste à promouvoir l'égalité et la diversité aux postes d'encadrement.

En quoi est-ce que cet engagement relève de votre responsabilité de gestionnaire aéroportuaire ?

Un aéroport est en soi un environnement vivant et dynamique ; il semble donc tout naturel de se saisir de cette question. Nous accueillons quotidiennement des gens des quatre coins du monde : il est nécessaire d'être prêt à les recevoir. Et je crois que la meilleure façon de procéder est d'intégrer cette diversité au cœur de nos opérations.

Sept nouvelles liaisons ont été inaugurées cette année. Quelles sont les perspectives d'expansion du réseau de liaisons dans les années à venir ?

Salvador a accueilli 8 millions de passagers en 2018 et enregistre une fréquentation en hausse pour la deuxième année d'affilée. Nous croyons fermement au potentiel de la ville de Salvador et des autres destinations de Bahia. La municipalité et l'État ont investi sans discontinuer dans les infrastructures touristiques et la promotion du tourisme. Rien que dans la capitale, un centre des congrès est actuellement en construction. Si l'on y ajoute l'évolution de la législation brésilienne, qui a permis de déplaçonner la part des avoirs étrangers au capital des compagnies brésiliennes, et nos propres mesures incitatives pour encourager l'ouverture de nouvelles liaisons, ce sont autant d'éléments qui permettent de se projeter dans un scénario positif dans les années à venir. ■

En chiffres

Préserver l'environnement

250 m³/jour

d'eaux usées traitées en stations d'épuration (en 2019), au lieu d'être déversées dans l'environnement

En 2019 : l'économie sera de

91 250 m³

d'eau

100 %

des eaux retraitées seront réutilisées

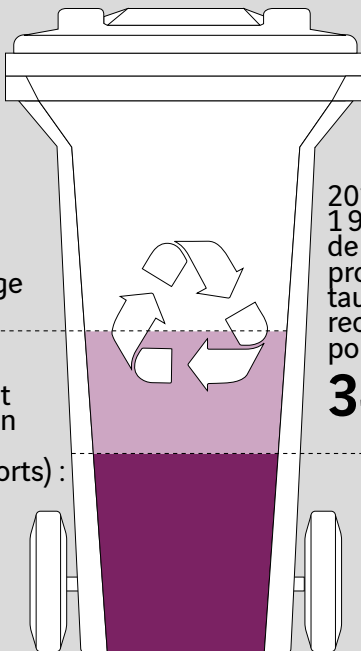
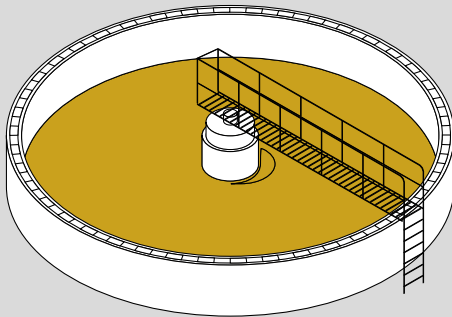

2019 : objectif cible de

50 %

de recyclage

2017 (avant l'acquisition par VINCI Airports) : taux de recyclage proche de

1 %

2018 : 1 913 tonnes de déchets produits, taux de recyclage porté à

34 %

Projet de centrale photovoltaïque de 5 MW de puissance crête (2019), à même de produire

8 235 MWh/an

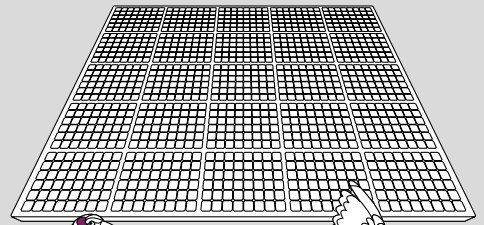

71



espèces d'oiseaux différentes à l'aéroport.



En 2018, pour garantir la sécurité aéroportuaire, nous avons utilisé des méthodes de piégeage pour capturer

184

oiseaux



En 2019, nous avons déjà capturé

219

oiseaux (période du 01/01/2019 au 18/02/2019)



Les pièges utilisés ne font pas souffrir les oiseaux et un vétérinaire est sur place pour en prendre soin au moment de leur capture



Asie

Japon
Cambodge





86
94





Japon

Implantations

	Passagers (en milliers)	Destinations	Compagnies	Cafés et restaurants	Retail / Duty Free
					
Kansai International	28 961	101	86	57	113
Osaka Itami	16 187	26	4	35	45
Kobe	3 182	7	4	7	7

Focus 2018

SERVICES

08.03.2018

Osaka Itami est désigné aéroport le plus ponctuel du monde dans la catégorie « Grands aéroports » selon le rapport Punctuality League 2018 établi par la société OAG.



CONCESSION

01.04.2018

Démarrage officiel de la concession de l'aéroport de Kobe, troisième plateforme opérée par notre filiale Kansai Airports, avec notre partenaire japonais Orix.

SERVICES

22.03.2018

Kansai International reçoit le prix du meilleur terminal pour compagnie *low cost* et, pour la quatrième année consécutive, celui de la meilleure livraison de bagages au classement Skytrax.

ACTIVITÉS EXTRA-AÉRONAUTIQUES

18.04.2018

Préouverture des nouvelles zones commerciales et des terrasses à Osaka Itami, dans le cadre de la refonte totale de l'aéroport en cours jusqu'en 2020.

ÉVÈNEMENT

04.09.2018

Le typhon tropical le plus violent de ces 25 dernières années, Jebi, touche le Japon, entraînant d'importants dommages et la fermeture de Kansai International pendant une dizaine de jours.



MAÎTRISE D'OUVRAGE

20.12.2018

Kansai International entreprend des premiers travaux pour la rénovation des faux plafonds et l'élargissement de l'éventail de services et de boutiques du terminal 1.

Kobe (UKB)



**Osaka Itami
(ITM)**



Tokyo

Kobe

Osaka

**Kansai
International
(KIX)**



**Allier performance
et résilience**

Trois ans après l'implantation
de VINCI Airports au Japon,

l'activation simultanée de tous les leviers
d'expertise avec notre partenaire Orix donne
de solides résultats. Après la concession d'un
troisième aéroport à Kobe et avec un trafic
en hausse de 3,7 % en 2018, Kansai Airports
se prépare pour les événements mondiaux
qui placeront prochainement la région
d'Osaka sous les projecteurs : la tenue
du sommet du G20 en juin 2019, suivie par
la Coupe du monde de rugby en septembre,
puis les Jeux olympiques d'été en 2020
et l'Exposition universelle à Osaka en 2025.



Durement frappé par un typhon en septembre 2018, l'aéroport international du Kansai a pu reprendre ses opérations après seulement 15 jours d'interruption.

Les offres et services aéroportuaires développés pour les compagnies ont contribué à renforcer la connectivité du Kansai avec l'Asie (en particulier la Chine), les États-Unis, l'Europe et les destinations du Pacifique. 2018 a été l'année de la relance sur l'ensemble des marchés long-courrier avec de forts développements par les majors sur les zones EMEA (retour de British Airways, A380 d'Emirates), l'Amérique du Nord (Air Canada, Delta Airlines). En parallèle, KIX a renforcé son offre *low cost* avec notamment la compagnie Jeju transférée au Terminal 2 après son extension et le développement de vols *low cost* sur le moyen long courrier avec Air Asia X et Scoot. Nos aéroports japonais ont également multiplié les efforts pour rester à la pointe de l'expérience voyageur. Nous avons lancé d'importants travaux de modernisation à Osaka Itami, dont l'offre commerciale est repensée suivant le concept « sense of place », privilégiant les enseignes et produits locaux. De même, Kansai International a bénéficié de l'introduction des technologies Smart Security, Fast Travel et Smart Lanes pour fluidifier le parcours des voyageurs, tandis que son offre commerciale s'étoffait avec un mix équilibré de marques globales et locales,

avec par exemple l'ouverture d'un marché J's Agri commercialisant des produits frais locaux. Par ailleurs, la situation particulière du Japon, où deux de nos aéroports sont construits sur des îles artificielles, illustre l'importance de notre expertise de maître d'ouvrage. À la suite du typhon qui a frappé la région d'Osaka en septembre 2018, nous avons remis en service l'aéroport du Kansai en moins de quinze jours. Depuis, un nouveau plan de continuité des opérations est mis en œuvre pour renforcer digues et murs de protection, protéger les installations électriques et déployer des moyens accrus de pompage et de drainage. Nous nous appuyons pour cela sur les expertises développées depuis plusieurs années au sein du groupe VINCI en matière d'analyse des risques, de matériels et de technologies visant à protéger les infrastructures contre les catastrophes naturelles. Cela reflète notre responsabilité et notre conviction en tant que concessionnaire : au Japon comme partout dans le monde, les infrastructures de mobilité du futur devront être non seulement plus intelligentes et centrées sur le client, mais également plus résilientes et adaptées à la réalité des conséquences du changement climatique.

Nouveaux espaces à Osaka

VINCI Airports a entrepris les plus importants travaux depuis cinquante ans au sein de l'aéroport d'Osaka-Itami. Un premier cap a été franchi en avril 2018, avec l'inauguration de l'espace central, du rooftop, et de la nouvelle zone commerciale avec ses 30 nouveaux restaurants et boutiques. Les travaux se poursuivent jusqu'en 2020, pour le plus grand confort et l'agrément des voyageurs.



FOOD

大阪コナ良亭



CASHIER

3

OS



Entretien

Olivier Dubos, Senior Vice Président, Worldwide Travel Retail chez Parfums Christian Dior



« Des plateformes importantes d'expression et de création d'image »

Comment votre Maison est-elle présente à l'aéroport international du Kansai ?

Parfums Christian Dior est présent historiquement à Kansai à travers deux magasins duty free multi-marques, opérés par des acteurs locaux. Notre succès repose à la fois sur une clientèle japonaise très fidèle, et sur l'essor de la clientèle touristique en provenance de Chine, qui voit de plus en plus de voyageurs individuels et de groupes fréquenter l'aéroport.

Quelles sont les particularités du travel retail sur le marché japonais ?

L'appétence pour les grandes marques de luxe internationales a toujours été très grande au Japon, et Parfum Christian Dior en bénéficie naturellement au premier plan. Ces dernières années, le marché a trouvé une nouvelle dynamique avec les voyageurs chinois de plus en plus nombreux à visiter le Japon. Cela a eu pour effet d'accélérer les rénovations et

extensions des magasins duty free. Les grandes marques locales de soin, notamment, en ont fortement bénéficié, tout comme Parfums Christian Dior qui a une position de leader auprès de cette clientèle. Nous avons observé une dynamique particulièrement intéressante à Haneda, à Narita et bien sûr à Kansai.

En quoi la privatisation des aéroports du Kansai a-t-elle représenté une opportunité pour votre Maison ?

La privatisation de Kansai a très rapidement redonné une dynamique dans le paysage retail, créant de nouvelles opportunités de concession pour les marques et les opérateurs mondiaux. Fort en image et en volume de ventes, Kansai est un aéroport idéal pour Parfums Christian Dior. Nous avons donc ouvert récemment une boutique opérée par DFS et qui offre aux voyageurs une expérience nouvelle, riche de notre histoire et patrimoine, présentant une offre cosmétique variée avec notamment la nouvelle ligne très exclusive de la Maison, créée par notre parfumeur-créateur François Demachy. Un privilège pour les voyageurs de Kansai, et sans aucun doute un attrait supplémentaire dans son offre retail.

Plus généralement, qu'attendez-vous d'un opérateur aéroportuaire global comme VINCI Airports ?

Il me semble important d'entretenir un dialogue constant entre les aéroports et les grandes marques mondiales afin d'identifier les meilleures opportunités à travers le monde. Les grands aéroports sont devenus des plateformes d'expression retail et de création d'image importantes pour nous, de même que les activités extra-aéronautiques ont pris une place stratégique dans le fonctionnement des aéroports. ■

En chiffres

Concevoir une nouvelle expérience du voyage

Boutiques



Kansai International

Cafés et restaurants

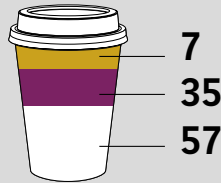

Osaka Itami

Hôtels

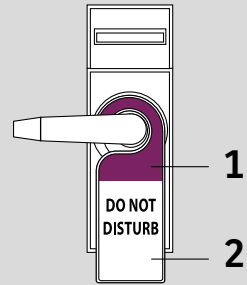

Kobe

+ 400 %

La progression des ventes du *duty free* à l'aéroport du Kansai depuis 2016



Walkthrough duty free

Un concept de gestion des flux déployé à Kansai International et Osaka Itami :

100 %

des voyageurs voient

100 %

des boutiques

Smart Security

Un gain de

30 %

sur la durée des contrôles, comparé aux systèmes traditionnels



« Sense of place »

Une offre commerciale qui promeut la culture locale et les produits régionaux tout en donnant accès aux enseignes globales plébiscitées par les voyageurs

3/4

de marques locales

1/4

de marques internationales

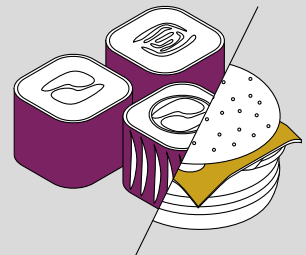

Cambodge

Implantations

	Passagers (en milliers)	Destinations	Compagnies	Cafés et restaurants	Retail / Duty Free
Phnom Penh	5 423	36	35	10	10
Siem Reap	4 480	48	31	11	10
Sihanoukville	651	11	10	2	1

Focus 2018



ENVIRONNEMENT 30.03.2018

Les aéroports de Phnom Penh, Siem Reap et Sihanoukville renouvellent leur accréditation carbone.

ÉVÈNEMENT 27.06.2018

Inauguration du nouveau terminal de Sihanoukville.



CONCEPTION ET MAÎTRISE D'OUVRAGE 15.11.2018

Restructuration et modernisation de la piste de Phnom Penh.



DÉVELOPPEMENT 19.12.2018

Cambodia Airports passe le cap des 10 millions de passagers annuels.

Sihanoukville (KOS)





Siem Reap

**Siem Reap
(REP)**



Phnom Penh

**Phnom Penh
(PNH)**



**10 millions
de passagers :
et demain ?**

En 2018, notre filiale Cambodia Airports a franchi pour la première fois le cap symbolique des 10 millions de passagers accueillis sur une année au sein de ses aéroports internationaux de Phnom Penh, Siem Reap et Sihanoukville. Cette réussite est le fruit de notre engagement à long terme dans le pays, matérialisé notamment par des investissements entre 2011 et 2017 de 270 millions d'euros pour anticiper la hausse du trafic pour la décennie à venir, accroître fortement la capacité des trois plateformes, améliorer l'efficacité opérationnelle et pour continuer à hisser les conditions d'accueil des passagers aux meilleurs niveaux des standards internationaux.



Soutenu par l'essor des capacités aéroportuaires du pays, le tourisme international au Cambodge connaît une forte croissance.

VINCI Airports accompagne depuis 1995 le rapide développement économique du Cambodge (plus de 7% de croissance par an depuis l'an 2000). À travers notre filiale Cambodia Airports, détenue à 70%, nous contribuons au dynamisme de deux industries stratégiques pour le pays et fortement tournées vers l'international : le textile et le tourisme. Après une année 2017 marquée par la fin d'un pic de développement des infrastructures et un record en termes de trafic aérien (+25%), l'exercice 2018 s'est inscrit dans la continuité de cette performance avec une progression du nombre de voyageurs de 20%, ainsi que l'achèvement de deux projets majeurs.

Au mois de juin, l'aéroport de Sihanoukville a inauguré son nouveau terminal, destiné à accompagner l'essor d'une province en plein développement touristique et industriel. Le bâtiment modernisé bénéficie de 80% de surface supplémentaire, de nouveaux équipements (notamment pour l'acheminement fluidifié des bagages), ainsi que de nouveaux espaces de restauration et de commerce pour les passagers. Au mois de novembre, c'est un projet d'envergure qui s'est

achevé à Phnom Penh : la restructuration de la piste, désormais dotée d'un nouveau revêtement et d'éclairages au sol dernier cri utilisant la technologie LED. Ce chantier à 12 millions de dollars a été conduit en un temps record de sept mois sans interruption du trafic.

Ces deux réalisations à Phnom Penh et Sihanoukville s'inscrivent dans notre stratégie à long terme visant à anticiper la forte croissance du trafic aérien attendue au Cambodge au cours de la prochaine décennie. Dans cette perspective, nous préparons activement un nouveau chantier d'envergure : une extension de 800 mètres de la piste à Sihanoukville, grâce à laquelle l'aéroport pourra accueillir régulièrement des avions gros-porteurs et au plus long rayon d'action. Sont également à l'étude l'extension du terminal de Phnom Penh et la construction d'un nouveau terminal à Sihanoukville.

Une vitrine pour la capitale

Point d'orgue d'un programme d'expansion à plus de 200 millions de dollars au Cambodge, l'aéroport de Phnom Penh bénéficie de nouvelles zones de départ et d'arrivée, avec 31 000 m² de surface supplémentaire pour répondre à l'accroissement du trafic et élargir la palette de services offerts aux voyageurs.





Entretien

Sokuntha Eam, Directrice business development chez Artisans d'Angkor



« Préserver la culture khmère tout en créant de l'emploi. »

Quel est l'objectif Artisans d'Angkor ?

Nous sommes une entreprise à vocation sociale spécialisée dans l'art et l'artisanat, gérée par VINCI Airports, en partenariat avec l'État cambodgien. Notre objectif est de valoriser la culture khmère tout en créant des emplois pérennes avec une couverture sociale complète, qui ouvrent des opportunités aux jeunes Cambodgiens issus de milieux défavorisés. À l'origine, Artisans d'Angkor était un projet pédagogique visant à professionnaliser des communautés rurales peu instruites. Nous avons d'ailleurs gardé, encore aujourd'hui, un pied dans le champ éducatif, puisque nous développons notre propre programme de formation qualifiante.

En quoi consistent vos activités ?

Les boutiques Artisans d'Angkor – notamment celles des aéroports de Phnom Penh et Siem Reap – commercialisent toute une palette d'objets faits à la main, produits dans l'un de nos 48 ateliers dans la province de Siem Reap. Deux de ces sites sont ouverts au public et proposent des visites guidées gratuites aux visiteurs. Au fil des années, nous sommes ainsi devenus une véritable vitrine de la culture khmère, et de son artisanat réputé pour ses textiles et vêtements en soie,

ses sculptures en pierre et en bois, ses laques, sa peinture sur soie, ou bien encore ses bijoux et objets en argent. Parallèlement à ces activités grand public, nous développons des prestations sur le marché professionnel principalement dans le domaine de la décoration d'espaces publics : hôtels, entreprises, restaurants, immeubles...

Comment Cambodia Airports soutient-il vos activités et engagements ?

C'est un partenaire important pour nous : Cambodia Airports participe à de nombreux salons ou événements au Cambodge, et invite souvent Artisans d'Angkor à y tenir un stand pour présenter notre projet ainsi que nos produits et savoir-faire. C'est très appréciable en termes de visibilité et de notoriété pour notre action. Cambodia Airports fait aussi appel à nous pour ses cadeaux d'entreprise et, quand les circonstances s'y prêtent, sélectionne Artisans d'Angkor pour la réalisation de projets spéciaux.

Sur quels projets collaborez-vous ?

Nous avons par exemple été choisis pour fournir des éléments de décoration dans les aéroports de Phnom Penh, Siem Reap et Sihanoukville. Et nous avons même eu en charge la décoration complète des extensions apportées aux trois aéroports. Ainsi, les trente statues originales qui décorent ces aéroports ont été créées par Artisans d'Angkor, dans le souci de mettre en valeur l'art traditionnel cambodgien.

Laquelle de vos installations dans les aéroports vous semble-t-elle incarner le mieux la culture khmère ?

Selon moi, il s'agit de la statue des Apsaras qui accueille les voyageurs dans le hall d'arrivée des vols internationaux à Siem Reap. Parfois comparées aux Muses de la Grèce antique, les Apsaras sont un symbole très fort du patrimoine khmer et je trouve cette œuvre particulièrement impressionnante : il a fallu la sculpter sur place dans un bloc de pierre d'un seul tenant. ■

En chiffres

Notre impact sur l'économie et le tourisme au Cambodge

x2

Augmentation du trafic passagers en 5 ans dans les 3 aéroports



x22

Augmentation du trafic passagers en 20 ans à Siem Reap



1,7 million

Nombre d'emplois directs, indirects et induits dépendants des activités aéroportuaires, soit 20% de la population active ⁽¹⁾

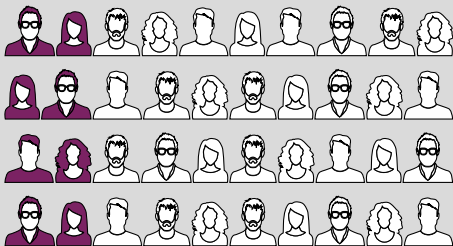

\$ 2,7 milliards

Poids économique des aéroports du Cambodge ⁽¹⁾

17 %

Contribution des aéroports internationaux au produit intérieur brut du Cambodge ⁽¹⁾

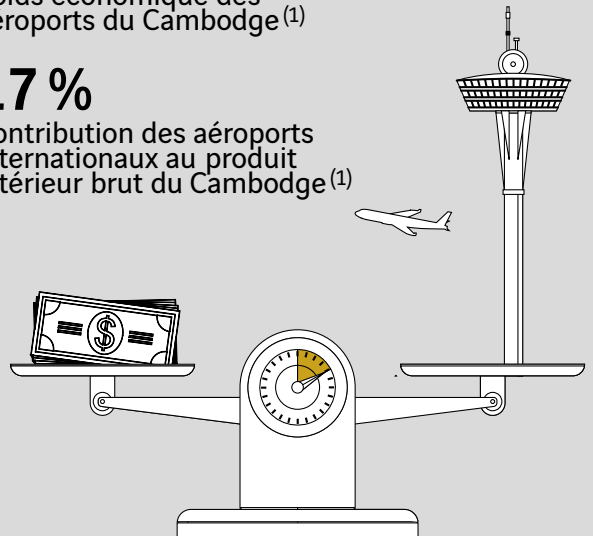

⁽¹⁾ Selon la méthodologie Local Footprint®, qui prend en compte les retombées directes, indirectes et induites de l'activité aéroportuaire, ainsi que les impacts de cette dernière sur d'autres secteurs (tourisme international et industriel textile) sur la période 2014-2015.

Les concessions de VINCI Airports

	Part de VINCI Airports (%)	Trafic 2018 (en milliers de passagers)	Variation depuis 2017	Fin de la concession
FRANCE			+ 9,4 %	
Lyon-Saint Exupéry – Lyon-Bron	31	11 050	–	2047
Nantes Atlantique	85	6 199	–	2065*
Rennes Bretagne	49	857	–	2024
Toulon-Hyères	100	570	–	2040
Clermont-Ferrand Auvergne	100	431	–	2026
Grenoble Alpes Isère	100	356	–	2026
Chambéry Savoie Mont Blanc	100	205	–	2029
Poitiers Biard	100	119	–	2019
Dinard Bretagne	49	108	–	2024
Saint-Nazaire Montoir	85	21	–	2065*
Pays d'Anenis	100	Aviation générale	–	2025
PORTUGAL			+ 6,8 %	
Lisbonne	100	29 032	–	2063
Porto	100	11 939	–	2063
Faro	100	8 686	–	2063
Madère (Porto Santo – Funchal)	100	3 346	–	2063
Les Açores (Flores-Horta – Ponta Delgada – Santa Maria)	100	2 318	–	2063
Beja	100	5	–	2063
ROYAUME-UNI			+ 7,5 %**	
Londres Gatwick	50	46 075	–	En pleine propriété
Belfast	100	6 286	–	2993
SUEDE			+ 3,9 %	
Stockholm Skavsta	90	2 195	–	En pleine propriété
SERBIE			+ 5,4 %	
Belgrade	100	5 641	–	2043

	Part de VINCI Airports (%)	Trafic 2018 (en milliers de passagers)	Variation depuis 2017	Fin de la concession
ETATS-UNIS			+ 8,7 %	
Hollywood Burbank	MC***	5 269	-	2022
Orlando Sanford	100	3 094	-	2039
Atlantic City	MC***	1 166	-	2021
Middle Georgia	MC***	16	-	2022
Macon Downtown	MC***	Aviation générale	-	2022
RÉPUBLIQUE DOMINICAINE			- 2,0 %	
Saint-Domingue (Las Americas - La Isabela)	100	3 935	-	2030
Puerto Plata	100	901	-	2030
Samanà (Presidente Juan Bosch - Arroyo Barril)	100	181	-	2030
Barahona	100	Aviation générale	-	2030
COSTA RICA			+ 3,4 %	
Liberia	45	1 125	-	2030
CHILI			+ 8,8 %	
Santiago	40	23 303	-	2035
BRÉSIL			+ 4,6 %	
Salvador	100	8 017	-	2047
JAPON			+ 20,1 %	
Kansai International	40	28 961	-	2060
Osaka Itami	40	16 187	-	2060
Kobe	40	3 182	-	2060
CAMBODGE			+ 20,1 %	
Phnom Penh	70	5 423	-	2040
Siem Reap	70	4 480	-	2040
Sihanoukville	70	651	-	2040

* Le concédant a notifié son intention de résilier le contrat de concessions par anticipation

** Hors Londres Gatwick, pour lequel VINCI Airports a signé en décembre 2018 un accord portant sur l'acquisition de 50,01% des parts. Bouclage de l'opération prévu en 2019.

*** MC: Management Contract

VINCI Concessions / Direction de la Communication

12-14, rue Louis-Blériot – CS 20070 – 92506 Rueil-Malmaison Cedex – France

Design et production :  **Havas Paris**

Crédits photos : Médiathèque VINCI Airports, Médiathèque VINCI Concessions, Médiathèque VINCI, T. Cristofolletti/CAPA PICTURES, P.Olivier/CAPA PICTURES, lestudio.pt, Vigouroux perspective, R. Muñoz/Pindaro, F. Moura/CAPA PICTURES, N. Gomez, Chassignole, C. Dupont, Pluquet/Alpaca, jm.photography.co.uk, V.Joncheray, T.Laisne, FangXiaNuo, H. Brunner, C. Gloag, A. Detienne, E. Soudan/Alpaca Productions, J. Milstein, W. Recarey, Nikola Tesla International Airport medialibrary, Aerodom, P. Guimaraes, I. Salinger, F. Benoiton, S. Foden, M.K H Wong, R. Wise, J-B. Lema, Nuevo Pudahel/ Photothèque VINCI Airports, N. Riche, O. Jeftic, S. Foden, M. D. J. Petkovic, S. Espinal, J. L. Ramos, V. Miller, Cambodia Media Library, Getty image, iStock, DR.





Vous ouvrir le monde

12-14 rue Louis-Blériot – CS 20070
92506 Rueil-Malmaison cedex – France

www.vinci-airports.com

 @VINCIAirportsFR

 VINCI Airports

 VINCI Airports